

# STIHL FS 108, FR 108 (4135)

## Ersatzteilliste Spare Parts List Liste des pièces

- |   |  |
|---|--|
| <b>A</b> Kurbelgehäuse, Zylinder<br>Crankcase, Cylinder<br>Carter, Cylindre                                 | <b>N</b> Getriebe<br>Gear head<br>Réducteur  |
| <b>B</b> Anwerfvorrichtung, Schalldämpfer<br>Rewind starter, Muffler<br>Dispositif de lancement, Silencieux | <b>O</b> Schutz<br>Deflector<br>Capot protecteur                                     |
| <b>C</b> Zündanlage, Kupplung<br>Ignition system, Clutch<br>Dispositifs d'allumage, Embrayage               | <b>P</b> Werkzeuge, Sonderzubehör<br>Tools, Extras<br>Outils, Accessoires optionnels |
| <b>D</b> Abdeckhaube, Kraftstofftank<br>Cover, Fuel tank<br>Capot, Réservoir d'essence                      |  |
| <b>E</b> Luftfilter<br>Air filter<br>Filtre à air   |  |
| <b>F</b> Vergaser C1Q-SK5<br>Carburetor C1Q-SK5<br>Carburateur C1Q-SK5                                      |  |
| <b>G</b> Vergaser C1Q-SK7 USA<br>Carburetor C1Q-SK7 USA<br>Carburateur C1Q-SK7 USA                          |  |
| <b>H</b> Lüftergehäuse<br>Fan housing<br>Carter de ventilateur  |  |
| <b>J</b> Tragrahmen FR 108<br>Support frame FR 108<br>Cadre porteur FR 108                                  |  |
| <b>K</b> Biegsame Welle FR 108<br>Flexible shaft FR 108<br>Flexible FR 108                                  |  |
| <b>L</b> Zweihandgriffrohr FS 108<br>Two-handed handlebar FS 108<br>Poignée tubulaire à deux mains FS 108   |  |
| <b>M</b> Rundumgriff<br>Loop handle<br>Poignée circulaire   |  |

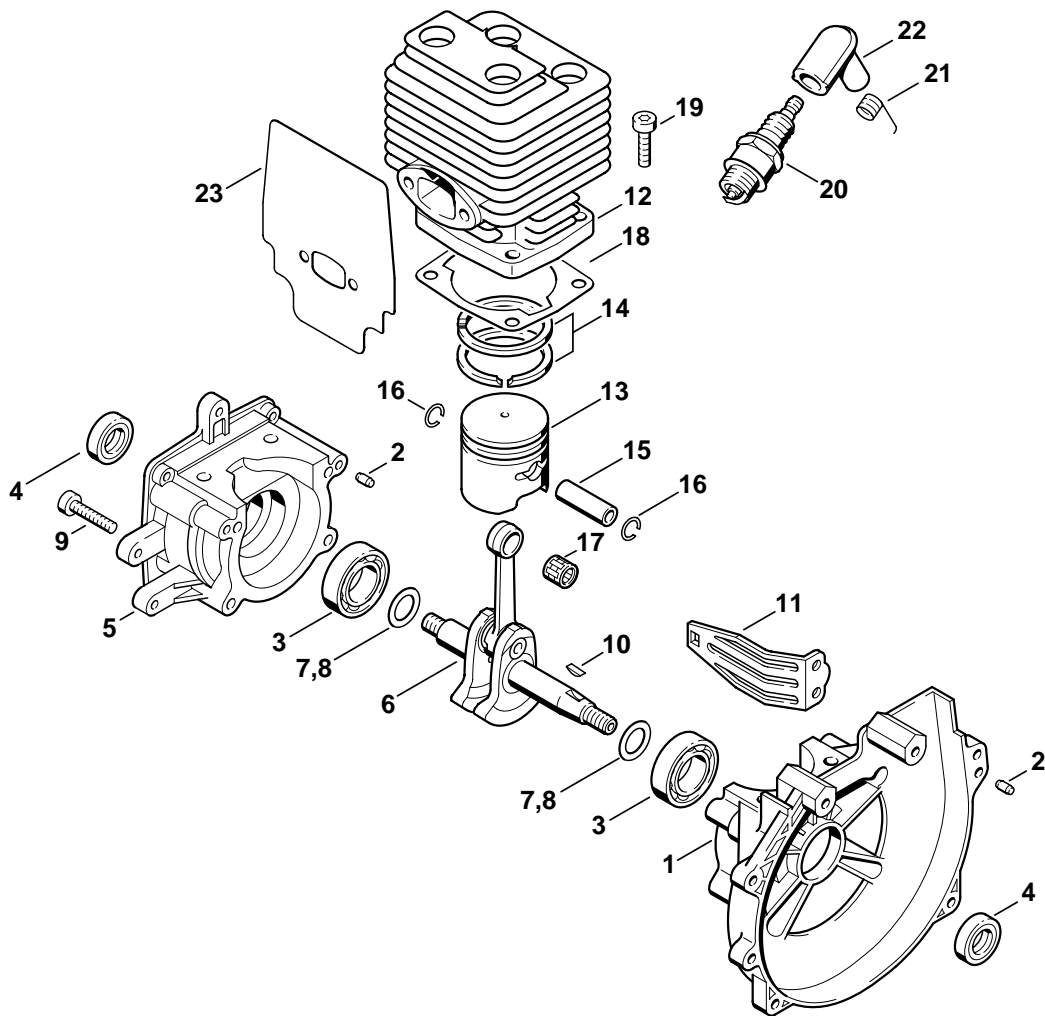

354ET001 GM

## Illustration A

## Kurbelgehäuse, Zylinder

## Crankcase, Cylinder

## Carter, Cylindre

Bild-Nr.	Teile-Nr.	St-Zahl	Benennung	Part Name	Désignation
1	4135 020 2600	1	Kurbelgehäusehälfte, Lüfterseite □ 2 - 4	Crankcase, fan side □ 2 - 4	Demi-carter de vilebrequin, côté ventilateur □ 2 - 4
2	9380 620 2570	4	Spannstift DIN1481-5x12	Roll pin 5x12	Goupille élastique 5x12
3	9503 003 0242	2	Kugellager DIN625-6201	Grooved ball bearing 6201	Roulement rainuré à billes 6201
4	9640 003 1195	2	WDR DIN3760-BS12x22x5	Oil seal 12x22x5	Bague d'étanchéité 12x22x5
5	4135 020 2800	1	Kurbelgehäusehälfte, Starterseite □ 3, 4	Crankcase, starter side □ 3, 4	Demi-carter de vilebrequin, côté lanceur □ 3, 4
6	4135 030 0400	1	Kurbelwelle	Crankshaft	Vilebrequin
7	0000 958 1222		Scheibe 0,1 mm (Stückzahl nach Bedarf)	Shim 0.1mm (quantity as required)	Rondelle 0,1 mm (quantité suivant besoin)
8	0000 958 1223		Scheibe 0,2 mm (Stückzahl nach Bedarf)	Shim 0.2mm (quantity as required)	Rondelle 0,2 mm (quantité suivant besoin)
9	9022 341 1070	4	Schraube IS-M5x30x22-10.9	Spline screw IS-M5x30	Vis cylindrique IS-M5x30
10	4112 036 8600	1	Scheibenfeder	Woodruff key	Clavette demi-lune
11	4126 084 2200	1	Schutz	Guard	Capot protecteur
	4135 020 1200	1	Zylinder mit Kolben Ø 37 mm □ 12 - 16	Cylinder with piston Ø 37mm □ 12 - 16	Cylindre avec piston Ø 37 mm □ 12 - 16
12	4135 022 0500	1	Zylinder Ø 37 mm USA, CDN, AUS	Cylinder Ø 37mm USA, CDN, AUS	Cylindre Ø 37 mm USA, CDN, AUS
	4135 030 2000	1	Kolben Ø 37 mm □ 13 - 16	Piston Ø 37mm □ 13 - 16	Piston Ø 37 mm □ 13 - 16
13	4135 034 0500	1	Kolben Ø 37 mm USA, CDN, AUS	Piston Ø 37mm USA, CDN, AUS	Piston Ø 37 mm USA, CDN, AUS
14	4129 034 3000	2	Verdichtungsring Ø 37x1,5 mm	Piston ring Ø 37x1.5mm	Segment de piston Ø 37x1,5 mm
15	4117 034 1500	1	Kolbenbolzen 10x30	Piston pin 10x30	Axe de piston 10x30
16	9463 650 1000	2	Sprengring DIN73130-C10	Snap ring 10	Jonc d'arrêt 10
17	9512 003 2340	1	Nadelkranz 10x14x13	Needle cage 10x14x13	Cage à aiguilles 10x14x13
18	4135 029 2300	1	Zylinderdichtung	Cylinder gasket	Joint de cylindre
19	9022 341 0980	4	Schraube IS-M5x16-12.9	Spline screw IS-M5x16	Vis cylindrique IS-M5x16
20	0000 400 7000	1	Zündkerze NGK BPMR7A	Spark plug NGK BPMR7A	Bougie NGK BPMR7A
20	1110 400 7005	1	Zündkerze Bosch WSR 6 F	Spark plug Bosch WSR 6 F	Bougie Bosch WSR 6 F
21	0000 998 0606	1	Schenkelfeder	Torsion spring	Ressort coudé
22	1106 405 1000	1	Zündleitungsstecker	Spark plug boot	Contact de câble d'allumage
23	4135 149 0600	1	Auspuffdichtung	Exhaust gasket	Joint d'échappement
	0783 830 2000	1	Dichtungsmasse Dirko HT rot (A)	Tube of sealant Dirko HT red (A)	Tube de pâte d'étanchéité Dirko HT rouge (A)
	4135 007 1050	1	Dichtungssatz □ 4, 18, 23	Set of gaskets □ 4, 18, 23	Jeu de joints □ 4, 18, 23

(1) FS 108, (2) FR 108

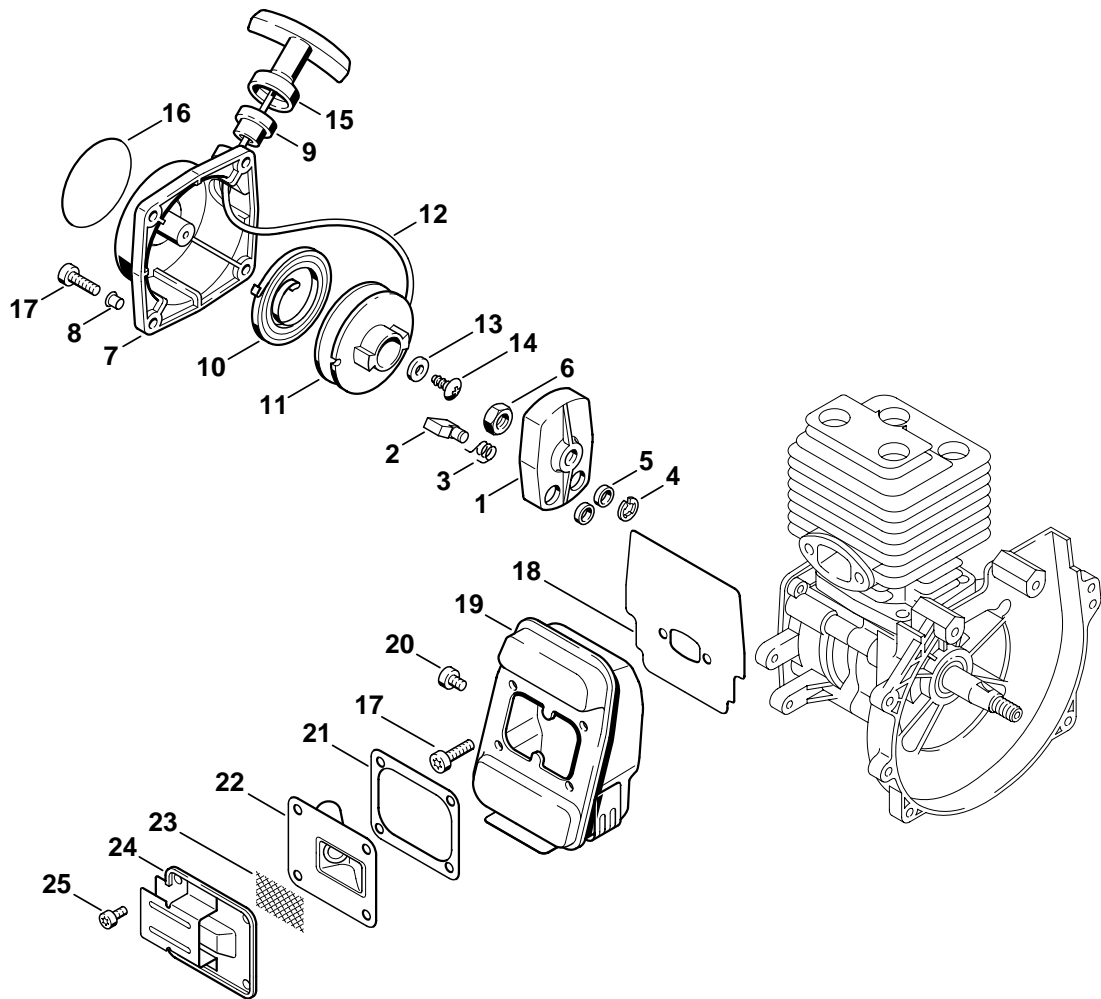

354ET002 GM

## Illustration B

Anwerfvorrichtung,  
Schalldämpfer

Rewind starter, Muffler

Dispositif de lancement,  
Silencieux

Bild-Nr.	Teile-Nr.	St-Zahl	Benennung	Part Name	Désignation
1	4129 190 2000	1	Mitnehmer □ 2 - 5	Carrier □ 2 - 5	Entraîneur □ 2 - 5
2	4215 195 7200	1	Klinke	Pawl	Cliquet
3	0000 998 0607	1	Schenkelfeder	Torsion spring	Ressort coudé
4	9460 624 0400	1	Sicherungsscheibe DIN6799-4	E-clip 4	Anneau d'arrêt 4
5	9443 825 7070	1	Niet DIN7339-7,15x0,4x3	Hollow rivet 7.15x0.4x3	Rivet tubulaire 7,15x0,4x3
6	9210 260 1100	1	Mutter DIN934-M8-8	Hexagon nut M8	Ecrou à six pans M8
	4126 190 4000	1	Anwerfvorrichtung □ 7 - 15	Rewind starter □ 7 - 15	Dispositif de lancement □ 7 - 15
7	4126 190 0405	1	Starterdeckel □ 8, 9, 14	Starter cover □ 8, 9, 14	Couvercle de lanceur □ 8, 9, 14
8	9416 868 6610	4	Niet DIN7340-AK6,5x0,5x5,8	Hollow rivet 6.5x0.5x5.8	Rivet tubulaire 6,5x0,5x5,8
9	4126 084 9100	1	Buchse	Bushing	Douille
10	4126 195 1600	1	Rückholfeder	Rewind spring	Ressort de rappel
11	4215 195 0400	1	Seilrolle	Rope rotor	Poulie à câble
12	4117 195 8200	1	Anwerfseil Ø 3,5x800 mm	Starter rope Ø 3.5x800mm	Câble de lancement Ø 3,5x800 mm
	0000 930 2203	1	Anwerfseil Ø 3,5 mm x 30,5 m (A,B)	Starter rope Ø 3.5mm x 30.5m (A,B)	Câble de lancement Ø 3,5 mm x 30,5 m (A,B)
13	4215 195 9000	1	Scheibe	Washer	Rondelle
14	9104 003 0960	1	Schraube P5,5x12	Self-tapping screw P5.5x12	Vis Parker P5,5x12
15	4117 195 3400	1	Griff	Starter grip	Poignée
16	4135 967 1500	1	Typenschild FS 108 (1)	Model plate FS 108 (1)	Plaque matricule FS 108 (1)
16	4135 967 1501	1	Typenschild FR 108 (2)	Model plate FR 108 (2)	Plaque matricule FR 108 (2)
17	9022 341 0980	6	Schraube IS-M5x16-12.9	Spline screw IS-M5x16	Vis cylindrique IS-M5x16
18	4135 149 0600	1	Auspuffdichtung	Exhaust gasket	Joint d'échappement
19	4135 140 0600	1	Schalldämpfer	Muffler	Silencieux
20	9022 341 0960	1	Schraube IS-M5x12-10.9	Spline screw IS-M5x12	Vis cylindrique IS-M5x12
21	4135 149 0605	1	Auspuffdichtung	Exhaust gasket	Joint d'échappement
22	4135 145 1000	1	Einsatz	Insert	Garniture
23	1113 141 9000	1	Gitter	Screen	Grille
24	4135 146 7300	1	Abdeckblech	Cover plate	Tôle de protection
25	9022 313 0610	4	Schraube IS-M4x6-8.8	Spline screw IS-M4x6	Vis cylindrique IS-M4x6
	4135 007 1050	1	Dichtungssatz □ 18, 21	Set of gaskets □ 18, 21	Jeu de joints □ 18, 21

(1) FS 108, (2) FR 108

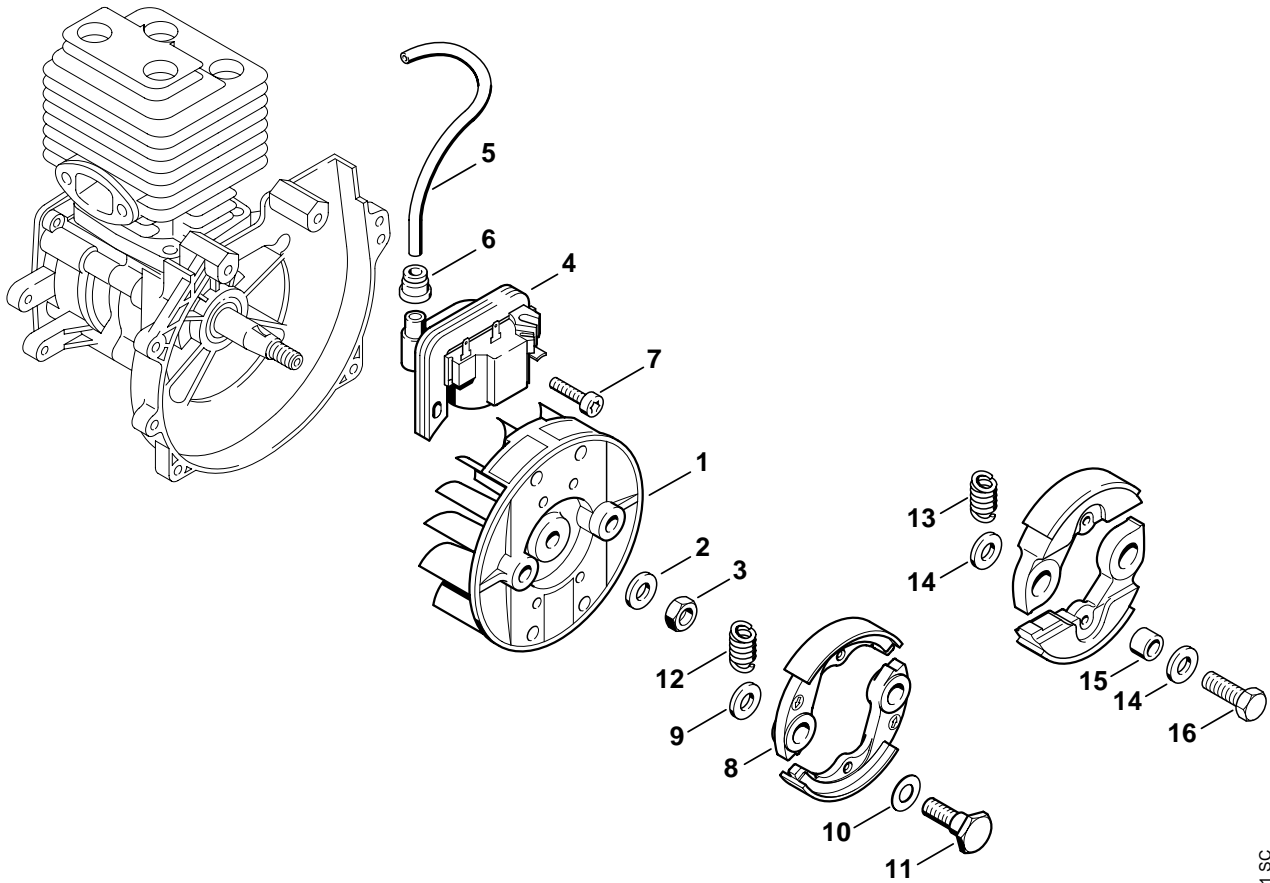

354ET031 SC

## Illustration C

## Zündanlage, Kupplung

## Ignition system, Clutch

Dispositifs d'allumage,  
Embrayage

Bild-Nr.	Teile-Nr.	St-Zahl	Benennung	Part Name	Désignation
1	4129 400 1200	1	Schwungrad	Flywheel	Rotor
2	9291 021 0180	1	Scheibe DIN125-A8,4	Washer 8.4	Rondelle 8,4
3	9210 260 1100	1	Mutter DIN934-M8-8	Hexagon nut M8	Ecrou à six pans M8
4	4135 400 1300	1	Zündmodul □ 5, 6	Ignition module □ 5, 6	Module d'allumage □ 5, 6
5		1	Zündleitung 175 mm (D)	Ignition lead 175mm (D)	Câble d'allumage 175 mm (D)
	0000 405 0600	1	Zündleitung 1 m (A,B)	Ignition lead 1 m (A,B)	Câble d'allumage 1 m (A,B)
	0000 930 2251	1	Zündleitung 10 m (A,B)	Ignition lead 10 m (A,B)	Câble d'allumage 10 m (A,B)
6	0000 989 1010	1	Schutztülle	Grommet	Douille de protection
7	9022 341 1019	2	Schraube IS-M5x20-10.9	Spline screw IS-M5x20	Vis cylindrique IS-M5x20
8	4135 160 2001	1	Kupplung □ 9 - 12	Clutch □ 9 - 12	Embrayage □ 9 - 12
9	4117 162 8900	2	Scheibe	Washer	Rondelle
10	4129 162 8900	2	Scheibe	Washer	Rondelle
11	4135 162 4200	2	Bundschaube	Collar screw	Vis à embase
12	0000 997 6100	1	Zugfeder	Tension spring	Ressort de tension
13 *	4129 997 1200	1	Zugfeder	Tension spring	Ressort de tension
14 *	4117 162 8900	4	Scheibe	Washer	Rondelle
15 *	0000 961 0803	2	Ring	Ring	Anneau
16 *	9008 319 1800	2	Schraube DIN933-M8x20-8.8	Hexagon head screw M8x20	Vis à six pans M8x20

(1) FS 108, (2) FR 108

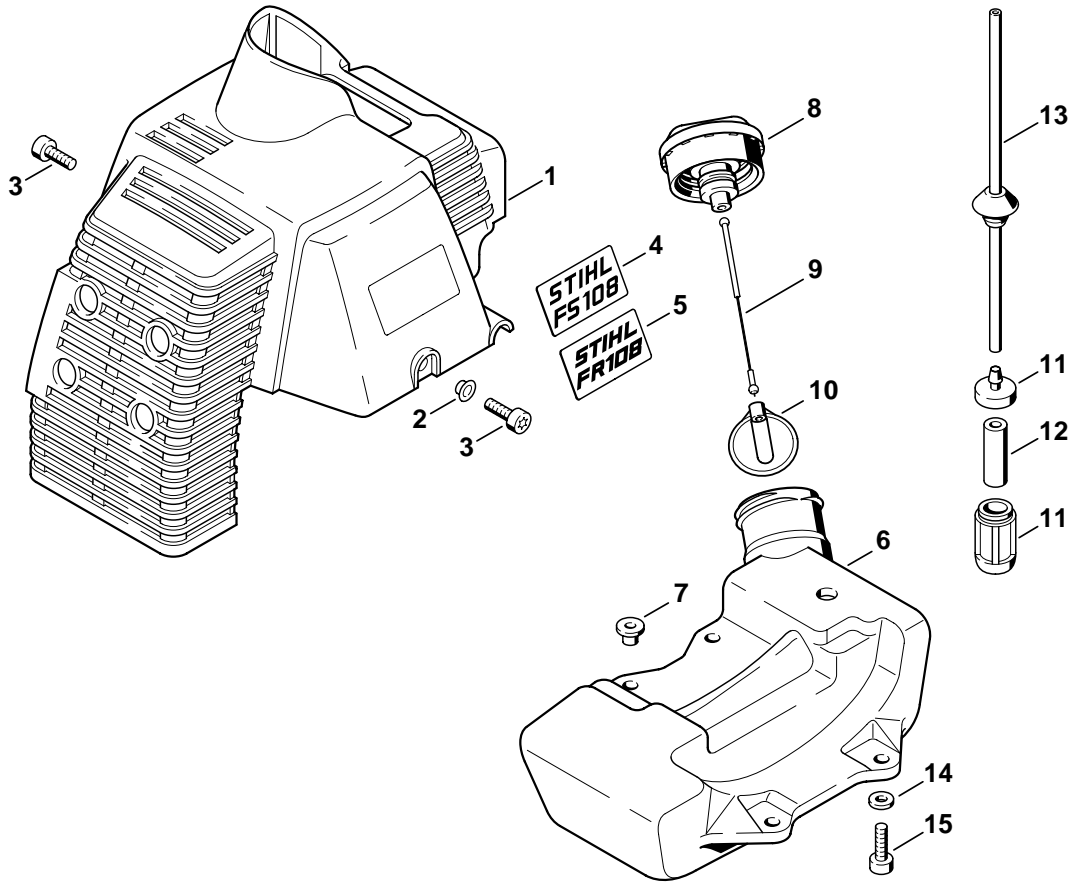

354ET023 GM



## Illustration D

Abdeckhaube, Kraftstofftank

Cover, Fuel tank

Capot, Réservoir d'essence

Bild-Nr.	Teile-Nr.	St-Zahl	Benennung	Part Name	Désignation
1	4135 080 1600	1	Haube □ 2	Shroud □ 2	Capot □ 2
2	9416 868 6510	2	Niet DIN7340-AK6,5x0,5x3	Hollow rivet 6.5x0.5x3.0	Rivet tubulaire 6,5x0,5x3,0
3	9022 341 0960	2	Schraube IS-M5x12-10.9	Spline screw IS-M5x12	Vis cylindrique IS-M5x12
4	4135 967 1505	1	Typenschild FS 108 (1)	Model plate FS 108 (1)	Plaque matricule FS 108 (1)
5	4135 967 1506	1	Typenschild FR 108 (2)	Model plate FR 108 (2)	Plaque matricule FR 108 (2)
6	4135 350 0400	1	Kraftstofftank □ 7	Fuel tank □ 7	Réservoir d'essence □ 7
7	4112 358 8100	4	Einsatz	Insert	Insert
8	4128 350 0505	1	Tankverschluss □ 9, 10	Filler cap □ 9, 10	Bouchon du réservoir □ 9, 10
9	0000 350 0900	1	Seil	Rope	Corde
10	0000 353 0800	1	Verliersicherung	Filler cap retainer	Pièce de sûreté
11	0000 350 3502	1	Saugkopf □ 12	Pickup body □ 12	Crépine d'aspiration □ 12
12	0000 358 1800	1	Filter	Filter	Filtre
13	4126 358 7700	1	Schlauch mit Tülle	Hose with grommet	Tuyau avec douille
14	9307 021 0120	4	Scheibe DIN9021-A5,3	Washer 5.3	Rondelle 5,3
15	9022 341 0980	4	Schraube IS-M5x16-12.9	Spline screw IS-M5x16	Vis cylindrique IS-M5x16

(1) FS 108, (2) FR 108

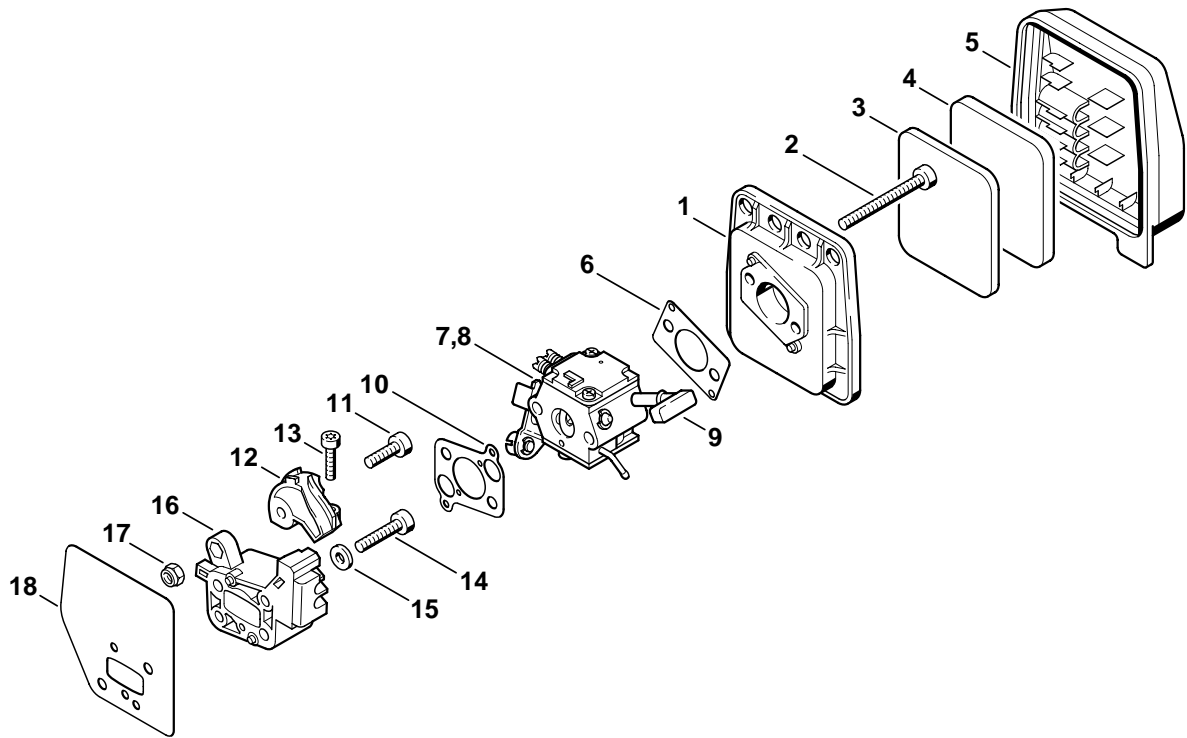

354ET005 GM

## Illustration E

## Luftfilter

## Air filter

## Filtre à air

Bild-Nr.	Teile-Nr.	St-Zahl	Benennung	Part Name	Désignation
1	4135 141 0800	1	Filtergehäuse	Filter housing	Boîtier de filtre
2	9022 341 1220	2	Schraube IS-M5x48x22-10.9	Spline screw IS-M5x48	Vis cylindrique IS-M5x48
3	4135 124 2800	1	Filter	Filter	Filtre
4	4135 124 1500	1	Vorfilter	Prefilter	Préfiltre
5	4135 141 0500	1	Filterdeckel	Filter cover	Couvercle de filtre
6	4135 149 0500	1	Dichtung	Gasket	Joint
7	4135 120 0600	1	Vergaser C1Q-SK5	Carburetor C1Q-SK5	Carburateur C1Q-SK5
8	4135 120 0601	1	Vergaser C1Q-SK7 USA	Carburetor C1Q-SK7 USA	Carburateur C1Q-SK7 USA
9	4222 123 7300	1	Hebel	Lever	Levier
10	4135 129 0905	1	Dichtung	Gasket	Joint
11	9022 341 0980	1	Schraube IS-M5x16-12.9	Spline screw IS-M5x16	Vis cylindrique IS-M5x16
12	4135 182 7600	1	Spannstück	Tensioner	Pièce de serrage
13	9022 313 0680	1	Schraube IS-M4x16-8.8	Spline screw IS-M4x16	Vis cylindrique IS-M4x16
14	9022 341 1050	2	Schraube IS-M5x25-10.9	Spline screw IS-M5x25	Vis cylindrique IS-M5x25
15	9291 021 0120	2	Scheibe DIN125-A5,3	Washer 5.3	Rondelle 5,3
16	4135 121 1600	1	Zwischenflansch	Spacer flange	Bride intermédiaire
17	9214 320 0700	1	Sicherungsmutter DIN980-V M5-10	Lock nut M5	Ecrou de sécurité M5
18	4135 129 0900	1	Dichtung	Gasket	Joint
	4135 007 1050	1	Dichtungssatz □ 6, 10, 18	Set of gaskets □ 6, 10, 18	Jeu de joints □ 6, 10, 18

(1) FS 108, (2) FR 108

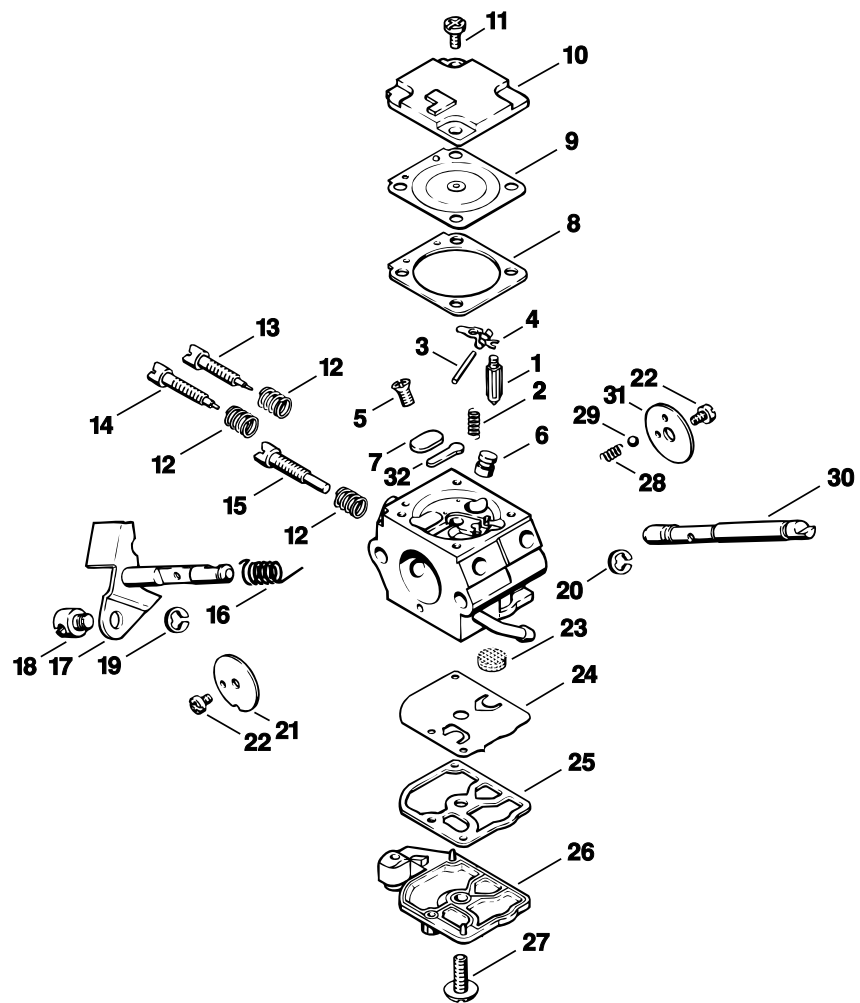

354ET006 LÄ

## Illustration F

## Vergaser C1Q-SK5

## Carburetor C1Q-SK5

## Carburateur C1Q-SK5

Bild-Nr.	Teile-Nr.	St-Zahl	Benennung	Part Name	Désignation
	4135 120 0600	1	Vergaser C1Q-SK5 □ 1 - 32	Carburetor C1Q-SK5 □ 1 - 32	Carburateur C1Q-SK5 □ 1 - 32
1	4116 121 5100	1	Einlassnadel	Inlet needle	Pointeau d'admission
2	1120 122 3004	1	Feder	Spring	Ressort
3	1120 121 9200	1	Achse	Spindle	Axe
4	1125 121 5000	1	Einlassregelhebel	Inlet control lever	Levier de réglage d'admission
5	1120 122 6600	1	Bundschaube	Collar screw	Vis à embase
6	4132 121 5400	1	Ventildüse	Valve jet	Gicleur à soupape
7	4129 121 0700	1	Verschlussplatte	Cup plug	Plaque de fermeture
8	4129 129 0902	1	Dichtung	Gasket	Joint
9	4129 121 4700	1	Regelmembrane	Metering diaphragm	Membrane de réglage
10	1129 121 0800	1	Abschlussdeckel	End cover	Couvercle
11	4132 122 6600	2	Bundschaube	Collar screw	Vis à embase
12	1120 122 3005	3	Feder	Spring	Ressort
13	4129 122 6700	1	Hauptstellschraube	High speed adjustment screw	Vis H de richesse à haut régime
14	4129 122 6800	1	Leerlaufstellschraube	Low speed adjustment screw	Vis L de richesse au ralenti
15	4129 122 6300	1	Leerlaufdrehzahlschraube	Idle speed adjustment screw	Vis de réglage de régime de ralenti
16	1123 122 3000	1	Feder	Spring	Ressort
17	4132 120 7101	1	Drosselwelle mit Hebel	Throttle shaft with lever	Axe de papillon avec levier
18	4119 121 8900	1	Bolzen	Pin	Boulon
19	1120 122 9000	1	Sicherungsring	E-clip	Circlip
20	1125 122 9001	1	Sicherungsscheibe	E-clip	Circlips
21	4129 121 3300	1	Drosselklappe	Throttle shutter	Papillon
22	1125 122 7403	2	Halbrundschaube	Round head screw	Vis à tête ronde
23	1123 121 7800	1	Sieb	Strainer	Tamis
24	1129 121 4800	1	Pumpenmembrane	Pump diaphragm	Membrane de pompe
25	1123 129 0905	1	Dichtung	Gasket	Joint
26	4129 121 0800	1	Abschlussdeckel	End cover	Couvercle
27	1120 122 7800	1	Linsensenkschraube	Oval head screw	Vis à tête bombée fraisée
28	4119 122 3002	1	Feder	Spring	Ressort
29	4119 122 4200	1	Kugel	Ball	Bille
30	4132 121 3000	1	Startwelle	Choke shaft	Axe de volet de démarrage
31	4119 121 2901	1	Startklappe	Choke shutter	Volet de démarrage
32	1125 121 0700	1	Verschlussplatte	Cup plug	Plaque de fermeture
	4132 007 1061	1	Satz Vergaserteile □ 1, 2, 4, 8, 9, 23 - 25	Set of carburetor parts □ 1, 2, 4, 8, 9, 23 - 25	Jeu de pièces de carburateur □ 1, 2, 4, 8, 9, 23 - 25

(1) FS 108, (2) FR 108

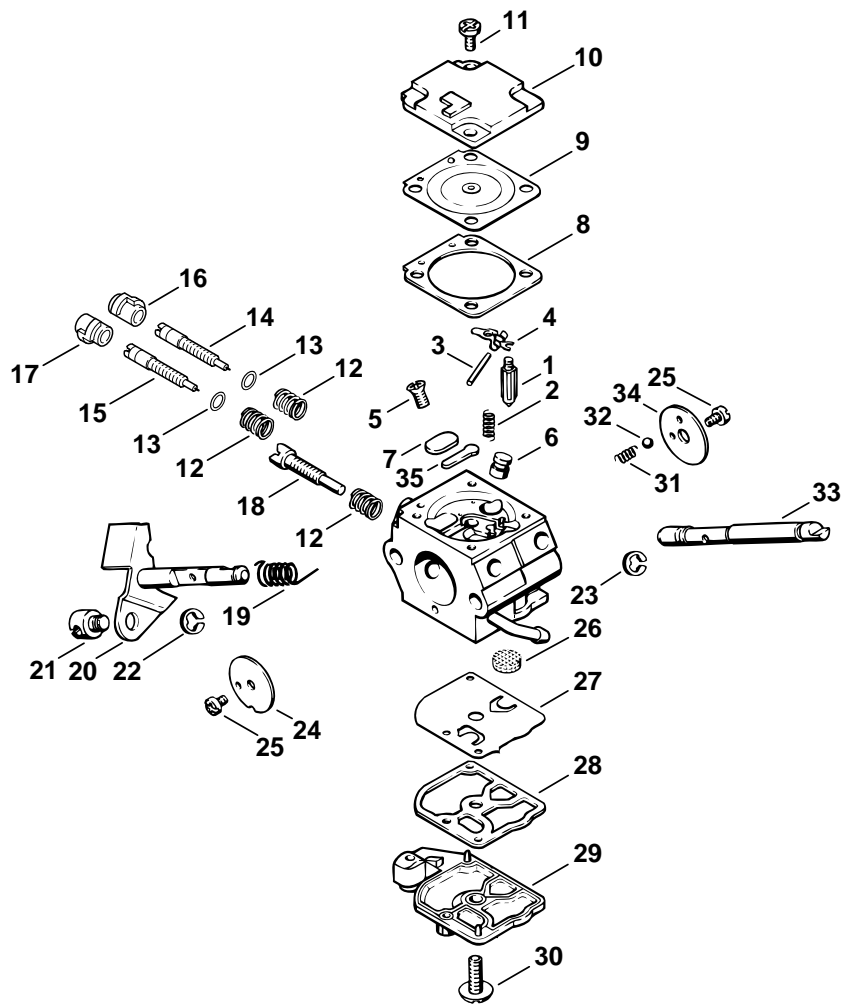

354ET017 GM

## Illustration G

Vergaser C1Q-SK7 USA

Carburetor C1Q-SK7 USA

Carburateur C1Q-SK7 USA

Bild-Nr.	Teile-Nr.	St-Zahl	Benennung	Part Name	Désignation
	4135 120 0601	1	Vergaser C1Q-SK7 USA □ 1 - 35	Carburetor C1Q-SK7 USA □ 1 - 35	Carburateur C1Q-SK7 USA □ 1 - 35
1	4116 121 5100	1	Einlassnadel	Inlet needle	Pointeau d'admission
2	1120 122 3004	1	Feder	Spring	Ressort
3	1120 121 9200	1	Achse	Spindle	Axe
4	1125 121 5000	1	Einlassregelhebel	Inlet control lever	Levier de réglage d'admission
5	1120 122 6600	1	Bundschrabe	Collar screw	Vis à embase
6	4132 121 5400	1	Ventildüse	Valve jet	Gicleur à soupape
7	4129 121 0700	1	Verschlussplatte	Cup plug	Plaque de fermeture
8	4129 129 0902	1	Dichtung	Gasket	Joint
9	4129 121 4700	1	Regelmembrane	Metering diaphragm	Membrane de réglage
10	1129 121 0800	1	Abschlussdeckel	End cover	Couvercle
11	4132 122 6600	2	Bundschrabe	Collar screw	Vis à embase
12	1120 122 3005	3	Feder	Spring	Ressort
13	4135 121 8600	2	Scheibe	Washer	Rondelle
14	4135 122 6700	1	Hauptstellschraube	High speed adjustment screw	Vis H de richesse à haut régime
15	4135 122 6800	1	Leerlaufstellschraube	Low speed adjustment screw	Vis L de richesse au ralenti
16	4135 121 2700	1	Kappe	Cap	Capuchon
17	4135 121 2701	1	Kappe	Cap	Capuchon
18	4129 122 6300	1	Leerlaufdrehzahlschraube	Idle speed adjustment screw	Vis de réglage de régime de ralenti
19	1123 122 3000	1	Feder	Spring	Ressort
20	4132 120 7101	1	Drosselwelle mit Hebel	Throttle shaft with lever	Axe de papillon avec levier
21	4119 121 8900	1	Bolzen	Pin	Boulon
22	1120 122 9000	1	Sicherungsring	E-clip	Circlip
23	1125 122 9001	1	Sicherungsscheibe	E-clip	Circlips
24	4129 121 3300	1	Drosselklappe	Throttle shutter	Papillon
25	1125 122 7403	2	Halbrundschrabe	Round head screw	Vis à tête ronde
26	1123 121 7800	1	Sieb	Strainer	Tamis
27	1129 121 4800	1	Pumpenmembrane	Pump diaphragm	Membrane de pompe
28	1123 129 0905	1	Dichtung	Gasket	Joint
29	4129 121 0800	1	Abschlussdeckel	End cover	Couvercle
30	1120 122 7800	1	Linsensenkschraube	Oval head screw	Vis à tête bombée fraisée
31	4119 122 3002	1	Feder	Spring	Ressort
32	4119 122 4200	1	Kugel	Ball	Bille
33	4132 121 3000	1	Startwelle	Choke shaft	Axe de volet de démarrage
34	4119 121 2901	1	Startklappe	Choke shutter	Volet de démarrage
35	1125 121 0700	1	Verschlussplatte	Cup plug	Plaque de fermeture
	4132 007 1061	1	Satz Vergaserteile □ 1, 2, 4, 8, 9, 26 - 28	Set of carburetor parts □ 1, 2, 4, 8, 9, 26 - 28	Jeu de pièces de carburateur □ 1, 2, 4, 8, 9, 26 - 28

(1) FS 108, (2) FR 108

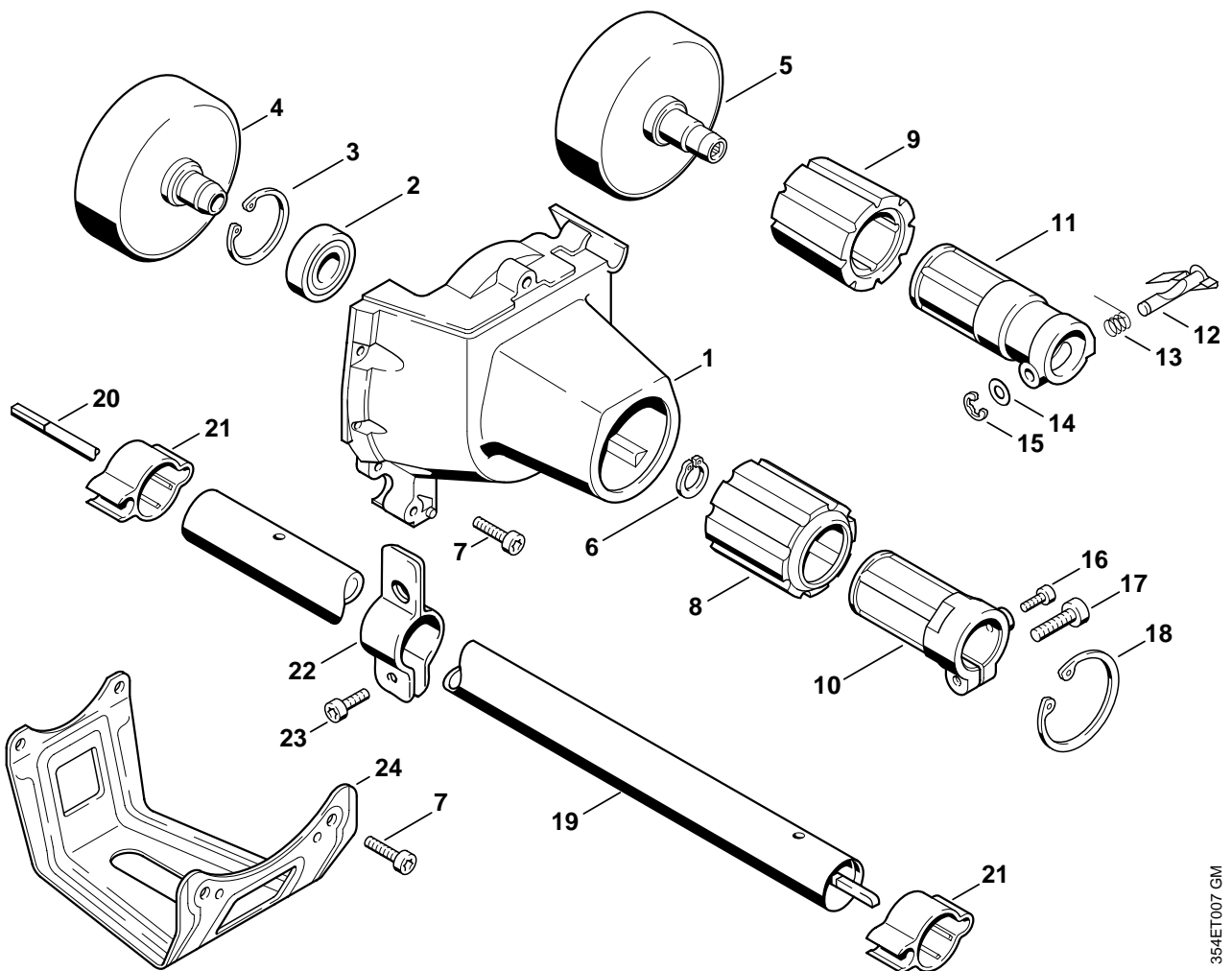

354ET007 GM



## Illustration H

## Lüftergehäuse

## Fan housing

## Carter de ventilateur

Bild-Nr.	Teile-Nr.	St-Zahl	Benennung	Part Name	Désignation
1	4135 084 1000	1	Lüftergehäuse	Fan housing	Carter de ventilateur
2	9503 003 6560	1	Kugellager DIN625-6202-2Z	Grooved ball bearing 6202-2Z	Roulement rainuré à billes 6202-2Z
3	9456 621 3860	1	Sicherungsring DIN472-35x1,5	Circlip 35x1.5	Circlips 35x1,5
4	4135 160 2900	1	Kupplungstrommel (1)	Clutch drum (1)	Cloche d'embrayage (1)
5	4135 160 2905	1	Kupplungstrommel (2)	Clutch drum (2)	Cloche d'embrayage (2)
6	9455 621 1520	1	Sicherungsring DIN471-15x1	Circlip 15x1	Circlips 15x1
7	9022 341 0980	6	Schraube IS-M5x16-12.9	Spline screw IS-M5x16	Vis cylindrique IS-M5x16
8	4135 791 9300	1	Gummielement (1)	Rubber insert (1)	Pièce en caoutchouc (1)
9	4135 791 9305	1	Gummielement (2)	Rubber insert (2)	Pièce en caoutchouc (2)
10	4135 791 7200	1	Hülse (1)	Sleeve (1)	Douille (1)
11	4133 790 7270	1	Hülse (2) □ 12 - 15	Sleeve (2) □ 12 - 15	Douille (2) □ 12 - 15
12	4132 162 5000	1	Hebel (2)	Lever (2)	Levier (2)
13	4132 162 7800	1	Schenkelfeder (2)	Torsion spring (2)	Ressort coudé (2)
14	0000 958 0600	1	Scheibe (2)	Washer (2)	Rondelle (2)
15	9460 624 0500	1	Sicherungsscheibe DIN6799-5 (2)	E-clip 5 (2)	Anneau d'arrêt 5 (2)
16	9022 313 0660	1	Schraube IS-M4x12-10.9 (1)	Spline screw IS-M4x12 (1)	Vis cylindrique IS-M4x12 (1)
17	9022 341 1300	1	Schraube IS-M6x20-10.9 (1)	Spline screw IS-M6x20 (1)	Vis cylindrique IS-M6x20 (1)
18	9456 621 4910	1	Sicherungsring DIN472-47x1,75	Circlip 47x1.75	Circlips 47x1,75
19	4117 710 7102	1	Schaft Ø 26 mm USA (1)	Drive tube assembly Ø 26mm / 1 1/16" USA (1)	Tube complet Ø 26 mm USA (1)
19	4117 710 7104	1	Schaft (1)	Drive tube assembly (1)	Tube complet (1)
20	4117 711 3200	1	Antriebswelle (1)	Drive shaft (1)	Arbre d'entraînement (1)
21	4119 182 2110	2	Halter (1)	Support (1)	Crampon (1)
22	4112 710 6701	1	Spannschelle (1)	Hose clamp (1)	Collier de serrage (1)
23	9022 341 1270	1	Schraube IS-M6x14-10.9 (1)	Spline screw IS-M6x14 (1)	Vis cylindrique IS-M6x14 (1)
24	4135 791 7600	1	Stütze (1)	Support (1)	Support (1)

(1) FS 108, (2) FR 108

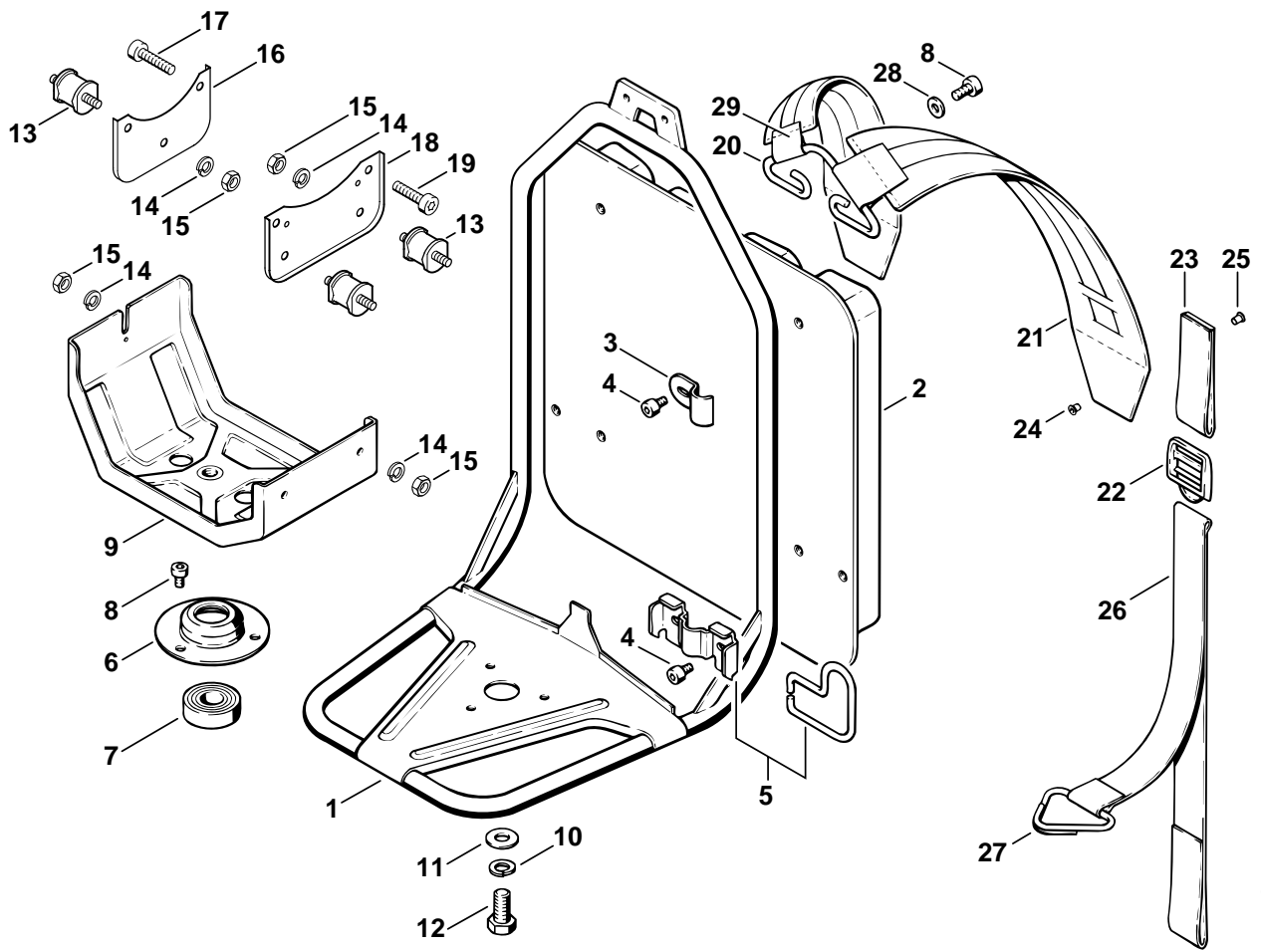

354ET021 GM

Bild-Nr.	Teile-Nr.	St-Zahl	Benennung	Part Name	Désignation
1	4135 790 6800	1	Tragrahmen (2)	Support frame (2)	Cadre porteur (2)
2	4132 701 1800	1	Rückenplatte (2)	Backplate (2)	Plaque dorsale (2)
3	4132 791 7400	2	Lasche (2)	Strap (2)	Bride de fixation (2)
4	9022 341 0950	6	Schraube IS-M5x10-8.8 (2)	Spline screw IS-M5x10 (2)	Vis cylindrique IS M5x10 (2)
5	4132 790 5400	2	Halter mit Öse (2)	Support with loop (2)	Support avec oeillet (2)
6	4132 791 1000	1	Lagergehäuse (2)	Bearing housing (2)	Carter de logement (2)
7	9503 003 6560	1	Kugellager DIN625-6202-2Z (2)	Grooved ball bearing 6202-2Z (2)	Roulement rainuré à billes 6202-2Z (2)
8	9022 341 1260	5	Schraube IS-M6x12-8.8 (2)	Spline screw IS-M6x12 (2)	Vis cylindrique IS-M6x12 (2)
9	4135 792 4500	1	Motoraufhängung (2)	Engine mounting (2)	Élément de suspension moteur (2)
10	9321 630 0200	1	Federring DIN127-B10 (2)	Spring washer 10 (2)	Rondelle Grower 10 (2)
11	9291 021 0200	1	Scheibe DIN125-A10,5 (2)	Washer 10.5 (2)	Rondelle 10,5 (2)
12	9008 319 2360	1	Schraube DIN933-M10x20-8.8 (2)	Hexagon head screw M10x20 (2)	Vis à six pans M10x20 (2)
13	4132 790 9300	3	Gummipuffer (2)	Rubber buffer (2)	Amortisseur en caoutchouc (2)
14	9321 630 0140	6	Federring DIN127-B6 (2)	Spring washer 6 (2)	Rondelle Grower 6 (2)
15	9210 319 0900	6	Mutter DIN934-M6-10 (2)	Hexagon nut M6 (2)	Ecrou à six pans M6 (2)
16	4135 791 5405	1	Halter (2)	Support (2)	Support (2)
17	9022 341 0980	2	Schraube IS-M5x16-12.9 (2)	Spline screw IS-M5x16 (2)	Vis cylindrique IS-M5x16 (2)
18	4135 791 5400	1	Halter (2)	Support (2)	Support (2)
19	9022 341 0960	2	Schraube IS-M5x12-10.9 (2)	Spline screw IS-M5x12 (2)	Vis cylindrique IS-M5x12 (2)
20	4132 718 6100	1	Rückenbügel (2)	Shackle (2)	Etrier (2)
21	4132 710 6100	2	Schulterpolster (2) □ 22, 23	Shoulder pad (2) □ 22, 23	Rembourrage d'épaule (2) □ 22, 23
22	4203 792 7200	2	Klemmschieber (2)	Slide (2)	Boucle de réglage (2)
23		2	Riemen 25x80 mm (D) (2)	Strap 25x80mm / 1x3.1" (D) (2)	Sangle 25x80 mm (D) (2)
24	9408 021 4530	4	Nietteil DIN7331-AN4x8x6 (2)	Rivet shank 4x8x6 (2)	Rivet, partie à riveter 4x8x6 (2)
25	9409 021 4420	4	Kopfteil DIN7331-K4x8 (2)	Rivet head 4x8 (2)	Rivet, partie tête 4x8 (2)
26		2	Riemen 25x710 mm (D) (2)	Strap 25x710mm / 1x28" (D) (2)	Sangle 25x710 mm (D) (2)
	0000 930 2241	1	Gurtband 25 mm x 10 m (A,B) (2)	Webbing 25mm x 10m / 1" x 33' (A,B) (2)	Sangle 25 mm x 10 m (A,B) (2)
27	4132 718 7800	1	Öse (2)	Hook (2)	Oeillet (2)
28	9291 021 0140	1	Scheibe DIN125-A6,4 (2)	Washer 6.4 (2)	Rondelle 6,4 (2)
29		2	Riemen 38x170 mm (D) (2)	Strap 38x170mm / 1.5x6.7" (D) (2)	Sangle 38x170 mm (D) (2)
	0000 930 2242	1	Gurtband 38 mm x 5 m (A,B) (2)	Webbing 38mm x 5m / 1.5x197" (A,B) (2)	Sangle 38 mm x 5 m (A,B) (2)

(1) FS 108, (2) FR 108



Bild-Nr.	Teile-Nr.	St-Zahl	Benennung	Part Name	Désignation
1	4135 710 3000	1	Biegsame Welle (2) □ 2 - 6	Flexible shaft (2) □ 2 - 6	Flexible (2) □ 2 - 6
2	4132 711 3300	1	Wellenseele (2)	Flexible shaft (2)	Câble flexible (2)
3	4132 711 8400	2	Gummiring (2)	Rubber ring (2)	Anneau en caoutchouc (2)
4	4132 182 2100	2	Halter (2)	Retainer (2)	Crampon (2)
5	9645 945 7570	2	RDR A 15,54x2,62-NBR70 (2)	O-ring 15.54x2.62 (2)	Joint torique 15,54x2,62 (2)
6	4125 717 2000	2	Kappe (2)	Cap (2)	Capuchon (2)
7	4132 161 0505	1	Gehäuse (2)	Housing (2)	Carter (2)
8	4132 162 5000	1	Hebel (2)	Lever (2)	Levier (2)
9	4132 162 7800	1	Schenkelfeder (2)	Torsion spring (2)	Ressort coudé (2)
10	0000 958 0600	1	Scheibe (2)	Washer (2)	Rondelle (2)
11	9460 624 0500	1	Sicherungsscheibe DIN6799-5 (2)	E-clip 5 (2)	Anneau d'arrêt 5 (2)
12	9022 341 0950	1	Schraube IS-M5x10-8.8 (2)	Spline screw IS-M5x10 (2)	Vis cylindrique IS M5x10 (2)
13	9022 341 1350	1	Schraube IS-M6x25-10.9 (2)	Spline screw IS-M6x25 (2)	Vis cylindrique IS-M6x25 (2)
14	4132 162 7600	1	Welle (2)	Shaft (2)	Arbre (2)
15	9503 003 8052	1	Kugellager DIN625-6901-2Z (2)	Grooved ball bearing 6901-2Z (2)	Roulement rainuré à billes 6901-2Z (2)
16	9452 621 1130	1	Sicherungsring 12x1 (2)	Circlip 12x1 (2)	Circlips 12x1 (2)
17	9456 621 2660	1	Sicherungsring DIN472-24x1,2 (2)	Circlip 24x1.2 (2)	Circlips 24x1,2 (2)
18	4135 162 2800	1	Kappe (2)	Cap (2)	Capuchon (2)
19	4132 710 7100	1	Schaft Ø 26 mm (2)	Drive tube assembly Ø 26mm / 1 1/16" (2)	Tube complet Ø 26 mm (2)
20	4117 711 3200	1	Antriebswelle (2)	Drive shaft (2)	Arbre d'entraînement (2)
21	4130 790 1316	1	Rundumgriff (2) □ 22 - 24	Loop handle (2) □ 22 - 24	Poignée circulaire (2) □ 22 - 24
22	4123 791 7400	2	Lasche (2)	Clamp (2)	Bride de fixation (2)
23	9022 341 1350	2	Schraube IS-M6x25-10.9 (2)	Spline screw IS-M6x25 (2)	Vis cylindrique IS-M6x25 (2)
24	9222 068 0900	2	Mutter DIN557-M6-5 (2)	Square nut M6 (2)	Ecrou à quatre pans M6 (2)
25	4130 791 4400	1	Bügel (2)	Barrier bar (2)	Etrier (2)
26	0781 120 1110	1	Getriebefett (B) (2)	Gear lubricant (B) (2)	Graisse de réducteur (B) (2)
			(39.95)	(39.95)	(39.95)
40 *	0000 958 0600	1	Scheibe (2)	Washer (2)	Rondelle (2)
41 *	4118 790 7500	1	Knebelschraube (2)	Tommy screw (2)	Vis à garrot (2)
42 *	9022 341 1260	1	Schraube IS-M6x12-8.8 (2)	Spline screw IS-M6x12 (2)	Vis cylindrique IS-M6x12 (2)

(1) FS 108, (2) FR 108

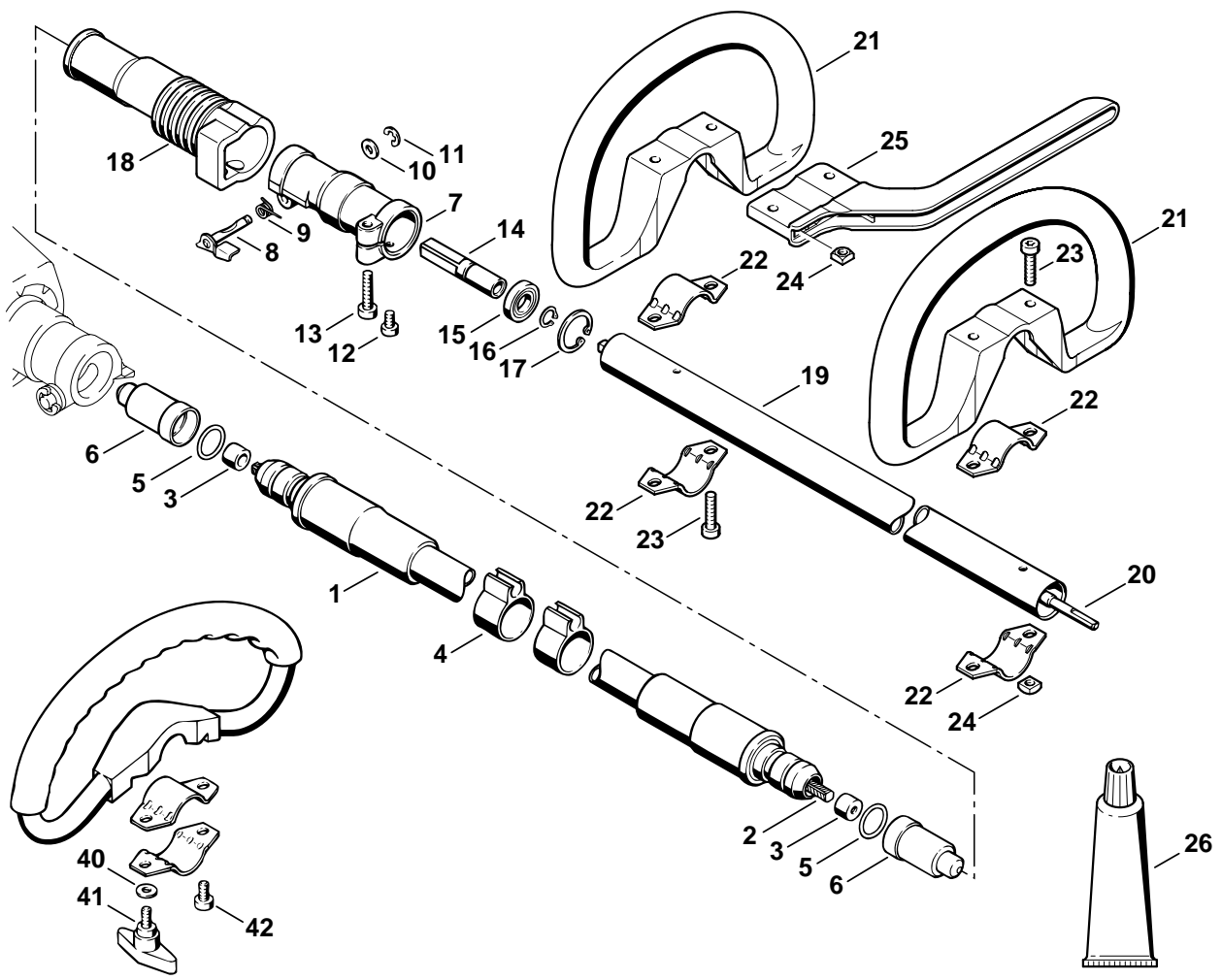
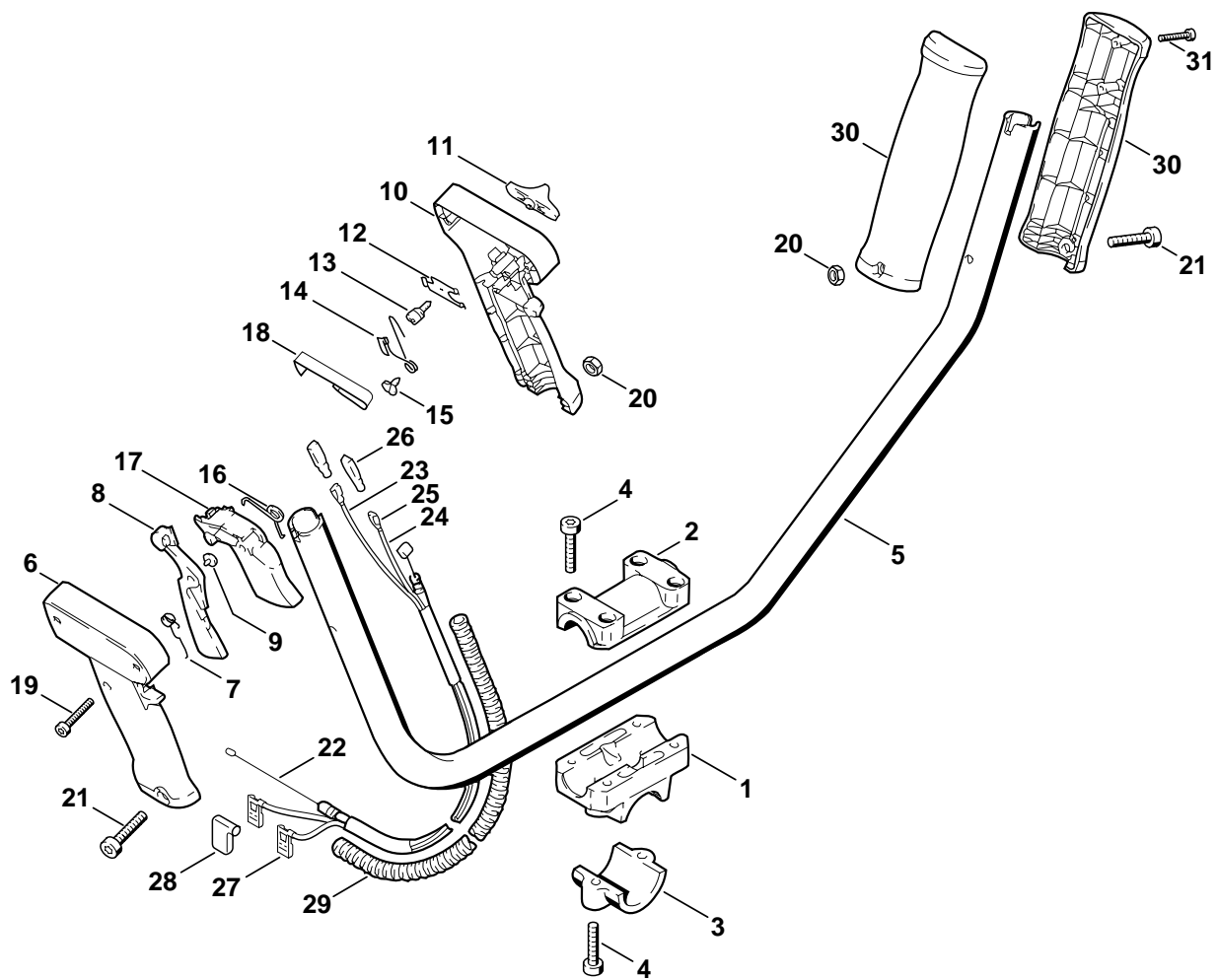

354ET008 GM

## Illustration L

Zweihandgriffrohr FS 108

Two-handed handlebar  
FS 108Poignée tubulaire à deux  
mains FS 108

Bild-Nr.	Teile-Nr.	St-Zahl	Benennung	Part Name	Désignation
1	4133 791 7610	1	Stütze (1)	Support (1)	Support (1)
2	4133 791 0900	1	Klemmschale (1)	Clamp (1)	Élément de serrage (1)
3	4133 791 0905	1	Klemmschale (1)	Clamp (1)	Élément de serrage (1)
4	9022 341 1350	6	Schraube IS-M6x25-10.9 (1)	Spline screw IS-M6x25 (1)	Vis cylindrique IS-M6x25 (1)
5	4126 791 1700	1	Zweihandgriffrohr (1)	Two-handed handle bar (1)	Poignée tubulaire à deux mains (1)
	4126 790 1303	1	Bedienungsgriff (1) □ 6 - 21	Control handle (1) □ 6 - 21	Poignée de commande (1) □ 6 - 21
6	4126 791 0801	1	Griffhälfte außen (1)	Handle molding, outer (1)	Monture de poignée extérieure (1)
7	4126 182 4506	1	Schenkelfeder (1)	Torsion spring (1)	Ressort coudé (1)
8	4126 182 0800	1	Sperrhebel (1)	Trigger interlock (1)	Levier d'arrêt (1)
9	4126 182 6210	1	Bundschrabe (1)	Collar screw (1)	Vis à embase (1)
10	4126 791 0811	1	Griffhälfte innen (1)	Handle molding, inner (1)	Monture de poignée intérieure (1)
11	4126 182 1700	1	Kombischieber (1)	Slide control (1)	Curseur combiné (1)
12	4126 182 4700	1	Rastfeder (1)	Detent spring (1)	Ressort d'encliquetage (1)
13	4126 182 6200	1	Bundschrabe (1)	Collar screw (1)	Vis à embase (1)
14	4126 442 1600	1	Kontaktfeder (1)	Contact spring (1)	Ressort de connexion (1)
15	4126 182 6210	1	Bundschrabe (1)	Collar screw (1)	Vis à embase (1)
16	4126 182 4500	1	Schenkelfeder (1)	Torsion spring (1)	Ressort coudé (1)
17	4126 182 1001	1	Gashebel (1)	Throttle trigger (1)	Manette des gaz (1)
18	4126 442 1610	1	Kontaktfeder (1)	Contact spring (1)	Ressort de connexion (1)
19	9099 021 1890	5	Schraube DIN7971-2,9x25 (1)	Self-tapping screw 2.9x25 (1)	Vis Parker 2,9x25 (1)
20	9210 260 0700	2	Mutter DIN934-M5-8 (1)	Hexagon nut M5 (1)	Ecrou à six pans M5 (1)
21	9022 346 1070	3	Schraube IS-M5x30x22-10.9 (1)	Spline screw IS-M5x30 (1)	Vis cylindrique IS-M5x30 (1)
22	4135 180 1100	1	Gaszug (1)	Throttle cable (1)	Câble de commande des gaz (1)
23		1	Leitung 970 mm (D) (1)	Lead 970mm / 38.2" (D) (1)	Câble 970 mm (D) (1)
24		1	Leitung 1020 mm (D) (1)	Lead 1020mm / 40.2" (D) (1)	Câble 1020 mm (D) (1)
	0751 010 1110	1	Leitung 10 m (A,B) (1)	Lead 10m / 33' (A,B) (1)	Conduit 10 m (A,B) (1)
25	0751 030 8953	2	Steckhülse 4,8-1 (1)	Terminal socket 4.8-1 (1)	Clip enfichable 4,8-1 (1)
26	0751 030 8470	2	Tülle (1)	Grommet (1)	Douille (1)
27	0751 030 8474	2	Winkelsteckhülse 4,8-1 (1)	Terminal socket 4.8-1 (1)	Clip enfichable 4,8-1 (1)
28	0751 030 8460	2	Tülle (1)	Grommet (1)	Douille (1)
29	4203 711 7201	1	Schlauch 960 mm (1)	Hose 960mm / 37 13/16" (1)	Tuyau 960 mm (1)
30	4126 790 1350	1	Handgriff links (1) □ 31	Handle, left (1) □ 31	Poignée gauche (1) □ 31
31	9099 021 1890	2	Schraube DIN7971-2,9x25 (1)	Self-tapping screw 2.9x25 (1)	Vis Parker 2,9x25 (1)

(1) FS 108, (2) FR 108

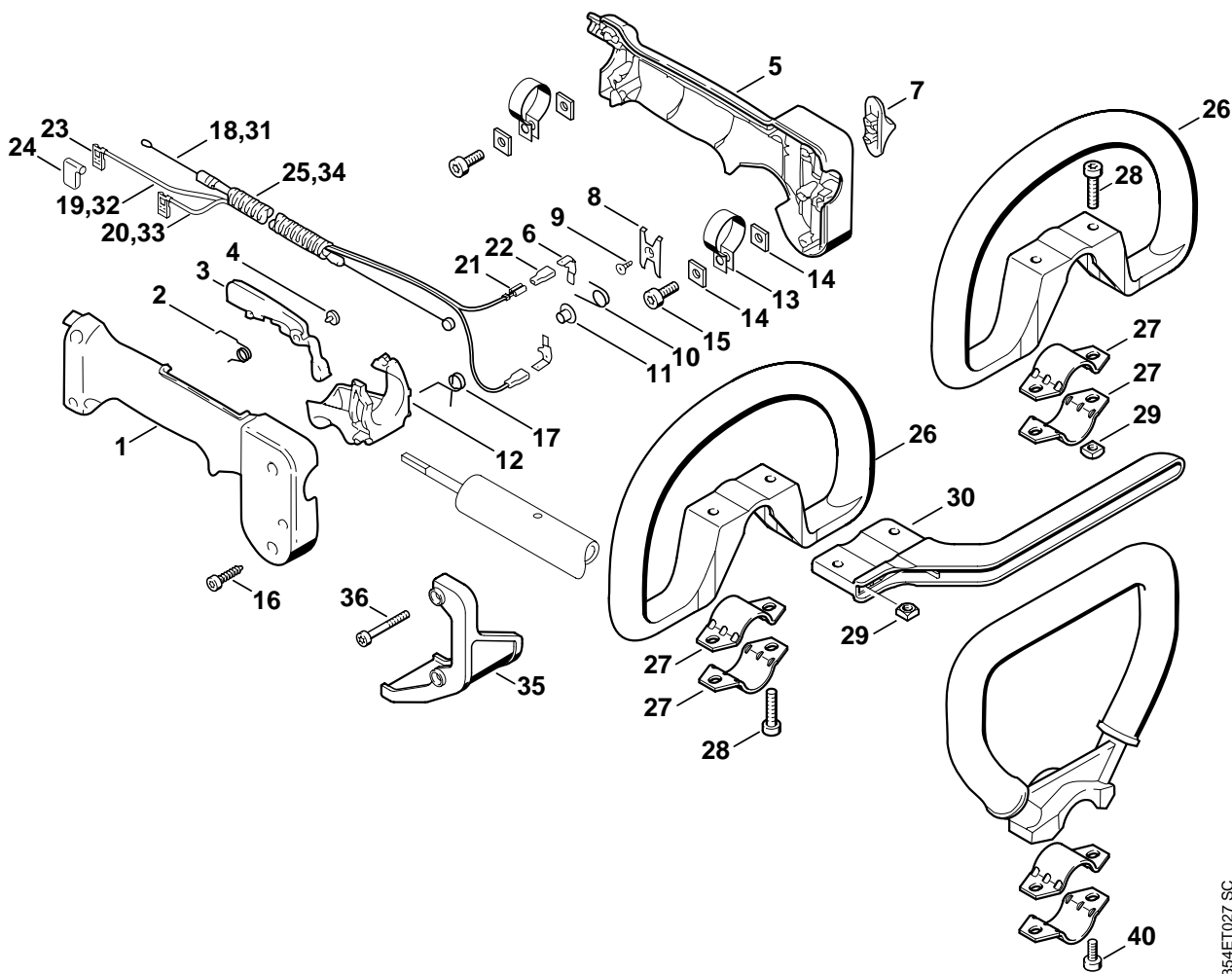

354ET027 SC



## Illustration M

## Rundumgriff

## Loop handle

## Poignée circulaire

Bild-Nr.	Teile-Nr.	St-Zahl	Benennung	Part Name	Désignation
	4133 790 1301	1	Bedienungsgriff □ 1 - 17	Control handle □ 1 - 17	Poignée de commande □ 1 - 17
1	4126 791 0821	1	Griffhälfte außen	Handle molding, outer	Monture de poignée extérieure
2	4126 182 4506	1	Schenkelfeder	Torsion spring	Ressort coudé
3	4126 182 0806	1	Sperrhebel	Trigger interlock	Levier d'arrêt
4	4126 182 6210	1	Bundschraube	Collar screw	Vis à embase
5	4126 790 1102	1	Griffhälfte innen □ 6	Handle molding, inner □ 6	Monture de poignée intérieure □ 6
6	4126 791 5300	2	Steckzunge	Connector tag	Languette enfichable
7	4126 182 1705	1	Kombischieber	Slide control	Curseur combiné
8	4126 182 4705	1	Rastfeder	Detent spring	Ressort d'encliquetage
9	4126 182 6205	1	Bundschraube	Collar screw	Vis à embase
10	4126 182 4505	1	Schenkelfeder	Torsion spring	Ressort coudé
11	9417 003 7510	1	Federmutter	Push nut	Clip-écrou
12	4126 182 1007	1	Gashebel	Throttle trigger	Manette des gaz
13	4126 791 9400	2	Spannschelle	Hose clamp	Collier de serrage
14	4126 792 6100	4	Vierkantscheibe	Square washer	Rondelle à quatre pans
15	9022 341 0980	2	Schraube IS-M5x16-12.9	Spline screw IS-M5x16	Vis cylindrique IS-M5x16
16	9074 478 3065	4	Schraube IS-4x19	Pan head self-tapping screw IS-P4x19	Vis cylindrique IS-P4x19
17	4126 182 4507	1	Schenkelfeder	Torsion spring	Ressort coudé
18	4135 180 1110	1	Gaszug (1)	Throttle cable (1)	Câble de commande des gaz (1)
19		1	Leitung 480 mm (D)	Lead 480mm / 18.9" (D)	Câble 480 mm (D)
20		1	Leitung 570 mm (D)	Lead 570mm / 22.4" (D)	Câble 570 mm (D)
21	0751 030 8953	2	Steckhülse 4,8-1	Terminal socket 4.8-1	Clip enfichable 4,8-1
22	0751 030 8470	2	Tülle	Grommet	Douille
23	0751 030 8474	2	Winkelsteckhülse 4,8-1	Terminal socket 4.8-1	Clip enfichable 4,8-1
24	0751 030 8460	2	Tülle	Grommet	Douille
25		1	Schlauch 170 mm (D)	Hose 170mm / 6 3/4" (D)	Tuyau 170 mm (D)
26	4130 790 1316	1	Rundumgriff □ 27 - 29	Loop handle □ 27 - 29	Poignée circulaire □ 27 - 29
27	4123 791 7400	2	Lasche	Clamp	Bride de fixation
28	9022 341 1350	2	Schraube IS-M6x25-10.9	Spline screw IS-M6x25	Vis cylindrique IS-M6x25
29	9222 068 0900	2	Mutter DIN557-M6-5	Square nut M6	Ecrou à quatre pans M6
30	4130 791 4400	1	Bügel	Barrier bar	Etrier
31	4135 180 1120	1	Gaszug (2)	Throttle cable (2)	Câble de commande des gaz (2)
32		1	Leitung 1330 mm (D)	Lead 1330mm / 52.4" (D)	Câble 1330 mm (D)
33		1	Leitung 1400 mm (D)	Lead 1400mm / 55.1" (D)	Câble 1400 mm (D)
34		1	Schlauch 1030 mm (D)	Hose 1030mm / 4 1/16" (D)	Tuyau 1030 mm (D)
35	4132 791 4300	1	Schutz (2)	Guard (2)	Pièce de protection (2)
36	9074 478 3375	2	Schraube IS-P4x35 (2)	Pan head self-tapping screw IS-P4x35 (2)	Vis cylindrique IS-P4x35 (2)
	0751 010 1110	1	Leitung 10 m (A,B)	Lead 10m / 33' (A,B)	Conduit 10 m (A,B)

(1) FS 108, (2) FR 108

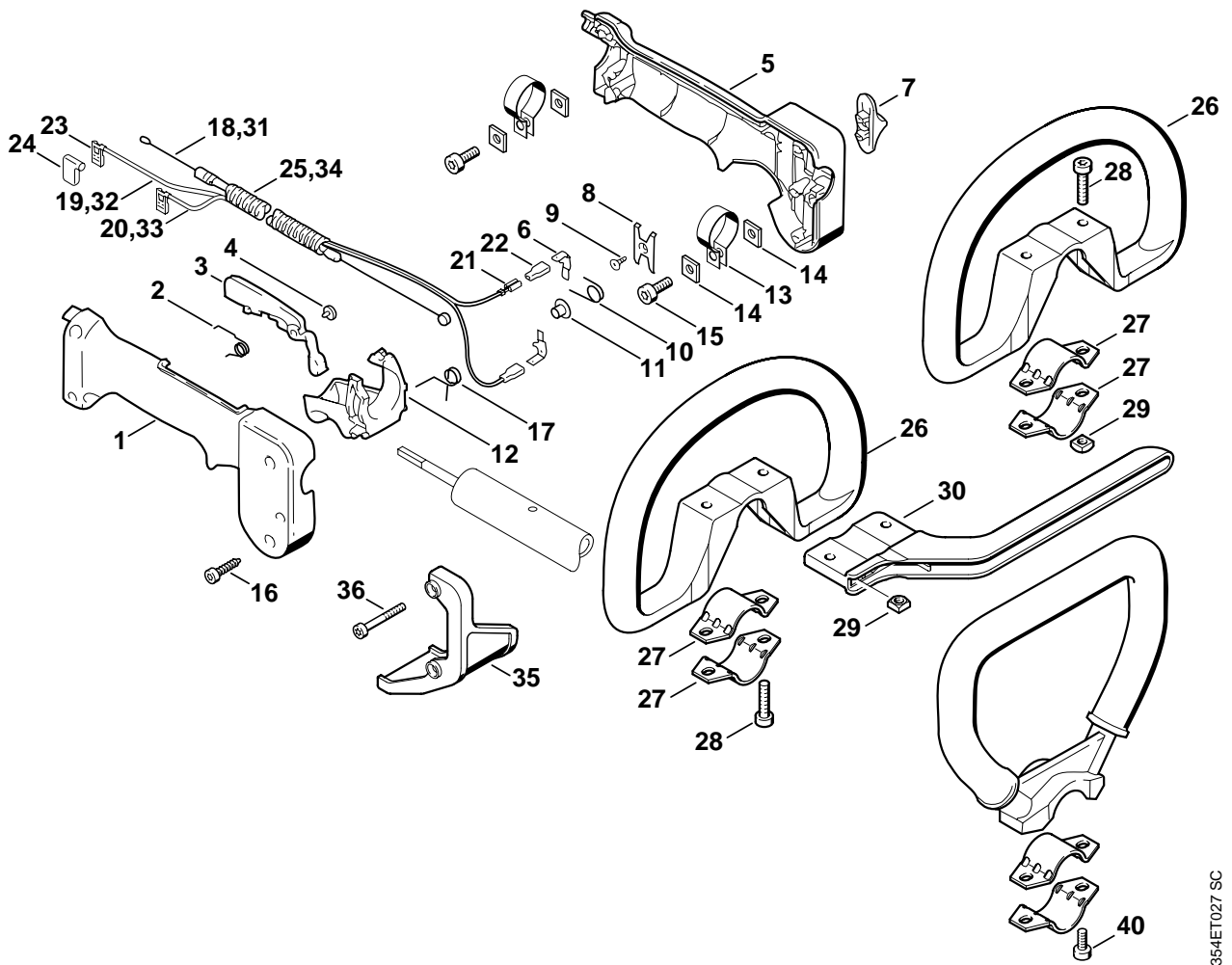

354ET027 SC

# Illustration M

Rundumgriff

Loop handle

Poignée circulaire

Bild-Nr.	Teile-Nr.	St-Zahl	Benennung	Part Name	Désignation
	4132 711 7200	1	Schlauch 1290 mm (A,B)	Hose 1290mm / 50 13/16" (A,B)	Tuyau 1290 mm (A,B)
			(39.95)	(39.95)	(39.95)
40 *	9022 341 1260	2	Schraube IS-M6x12-8.8	Spline screw IS-M6x12	Vis cylindrique IS-M6x12

(1) FS 108, (2) FR 108

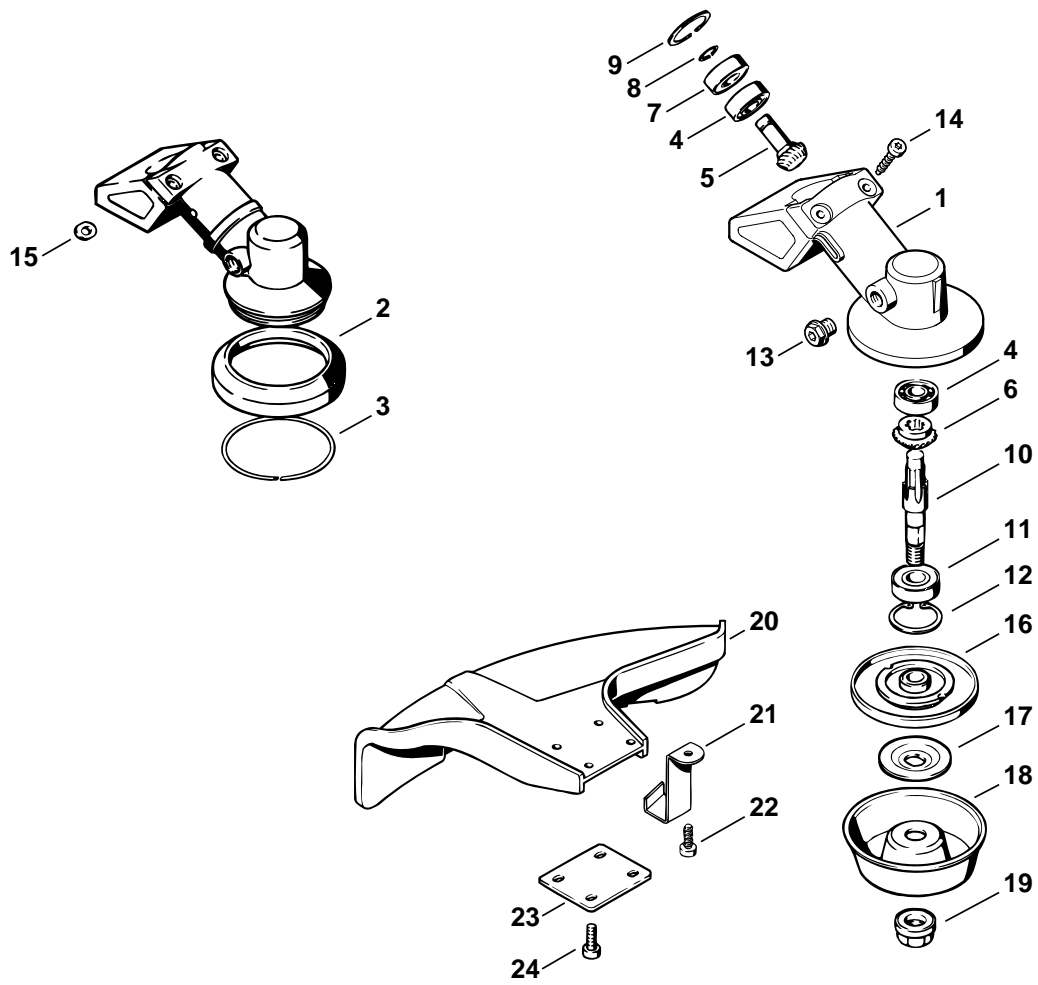

354ET025 SC

## Illustration N

## Getriebe

## Gear head

## Réducteur

Bild-Nr.	Teile-Nr.	St-Zahl	Benennung	Part Name	Désignation
	4135 640 0100	1	Getriebe □ 1, 4 - 14	Gear head □ 1, 4 - 14	Réducteur □ 1, 4 - 14
1	4135 641 0300	1	Getriebegehäuse	Gear housing	Carter de réducteur
2 *	4117 717 2800	1	Schutzring	Guard ring	Anneau de protection
3 *	4117 642 8200	1	Sicherungsring	E-clip	Circlips
4	9503 003 0100	2	Kugellager DIN625-6000	Grooved ball bearing 6000	Roulement rainuré à billes 6000
	4117 640 7300	1	Ritzelsatz □ 5, 6	Set of pinions □ 5, 6	Jeu de pignons □ 5, 6
5		1	Antriebsritzel (D)	Drive pinion (D)	Pignon d'entraînement (D)
6		1	Tellerrad (D)	Spur bevel gear (D)	Pignon denté (D)
7	9503 003 5040	1	Kugellager DIN625-6000-RS	Grooved ball bearing 6000-RS	Roulement rainuré à billes 6000-RS
8	9455 621 0850	1	Sicherungsring DIN471-10x1	Circlip 10x1	Circlips 10x1
9	9456 621 2960	1	Sicherungsring DIN472-26x1,2	Circlip 26x1.2	Circlips 26x1,2
10	4126 642 0600	1	Abtriebswelle	Drive shaft	Arbre de sortie
11	9503 003 5190	1	Kugellager DIN625-6001-2RS	Grooved ball bearing 6001-2RS	Roulement rainuré à billes 6001-2RS
12	9456 621 3100	1	Sicherungsring DIN472-28x1,2	Circlip 28x1.2	Circlips 28x1,2
13	4119 713 6500	1	Verschlussschraube	Screw plug	Bouchon fileté
14	9022 371 1020	2	Schraube IS-M5x20-12.9	Spline screw IS-M5x20	Vis cylindrique IS-M5x20
15 *	0000 958 0503	2	Scheibe	Washer	Rondelle
16	4126 710 3800	1	Druckteller	Thrust plate	Disque de pression
17	4126 713 1600	1	Druckscheibe	Thrust washer	Rondelle de pression
18	4126 713 3100	1	Lauffteller	Rider plate	Disque porteur
19	4126 642 7600	1	Bundsicher Mutter M10x1 links	Collar nut M10x1 l/h thread	Ecrou à embase M10x1 à gauche
20	4133 710 8101	1	Schutz □ 21, 22	Deflector □ 21, 22	Capot protecteur □ 21, 22
21	4133 713 4110	1	Ablängmesser	Blade	Couteau
22	9074 478 4405	1	Schraube IS-P6x14	Pan head self-tapping screw IS-P6x14	Vis cylindrique IS-P6x14
23	4112 716 3100	1	Unterlage	Backing plate	Cale
24	9022 341 0980	4	Schraube IS-M5x16-12.9	Spline screw IS-M5x16	Vis cylindrique IS-M5x16
	0781 120 1117	1	Getriebefett (A,B)	Gear lubricant (A,B)	Graisse de réducteur (A,B)

(1) FS 108, (2) FR 108

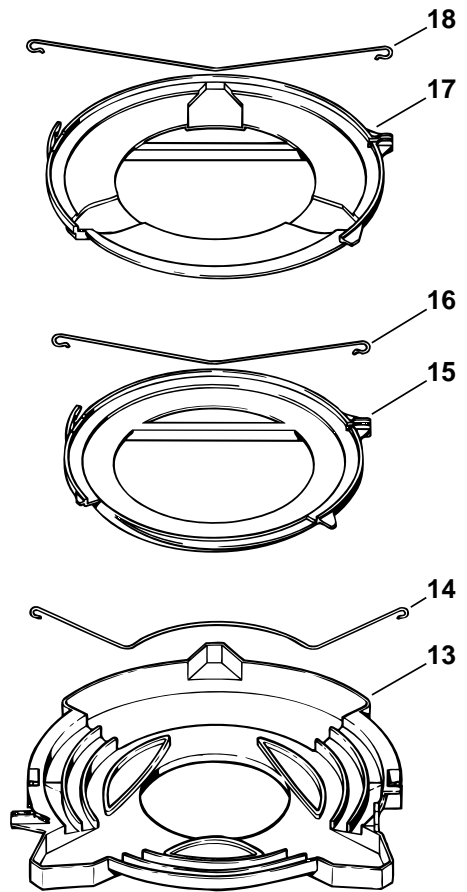
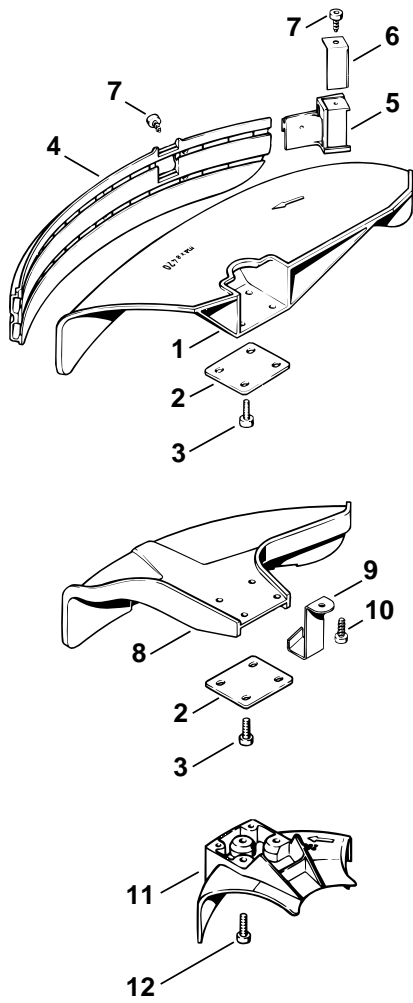

249ET020 SC

## Illustration O

## Schutz

## Deflector

## Capot protecteur

Bild-Nr.	Teile-Nr.	St-Zahl	Benennung	Part Name	Désignation
	4119 007 1013	1	Satz Schutz □ 1 - 7	Deflector kit □ 1 - 7	Jeu de pièces de capot protecteur □ 1 - 7
1	4119 713 4500	1	Schutz	Deflector	Capot protecteur
2	4112 716 3100	1	Unterlage	Backing plate	Cale
3	9022 341 0980	4	Schraube IS-M5x16-12.9	Spline screw IS-M5x16	Vis cylindrique IS-M5x16
4	4119 716 3200	1	Schürze	Skirt	Tablier
5	4119 710 6000	1	Ablängmesser □ 6,7	Blade □ 6,7	Couteau □ 6,7
6	4118 713 4105	1	Ablängmesser	Blade	Couteau
7	9074 478 4125	2	Schraube IS-5x14	Pan head self-tapping screw IS-5x14	Vis cylindrique IS 5x14
8	4133 710 8101	1	Schutz □ 9, 10	Deflector □ 9, 10	Capot protecteur □ 9, 10
9	4133 713 4110	1	Ablängmesser	Blade	Couteau
10	9074 478 4405	1	Schraube IS-P6x14	Pan head self-tapping screw IS-P6x14	Vis cylindrique IS-P6x14
11	4117 710 8200	1	Anschlag Ø 200 □ 12	Limit stop Ø 200 □ 12	Butée Ø 200 □ 12
12	9022 341 0980	3	Schraube IS-M5x16-12.9	Spline screw IS-M5x16	Vis cylindrique IS-M5x16
13	4116 790 3901	1	Transportschutz □ 14	Transport guard □ 14	Protecteur de transport □ 14
14	4116 792 4300	1	Spannbügel	Clamping wire	Bride de fixation
15	4119 790 3901	1	Transportschutz Ø 225 □ 16	Transport guard Ø 225 □ 16	Protecteur de transport Ø 225 □ 16
16	4119 792 4300	1	Spannbügel	Clamping wire	Bride de fixation
17	4119 790 3906	1	Transportschutz Ø 255 □ 18	Transport guard Ø 255 □ 18	Protecteur de transport Ø 255 □ 18
18	4119 792 4305	1	Spannbügel	Clamping wire	Bride de fixation

(1) FS 108, (2) FR 108

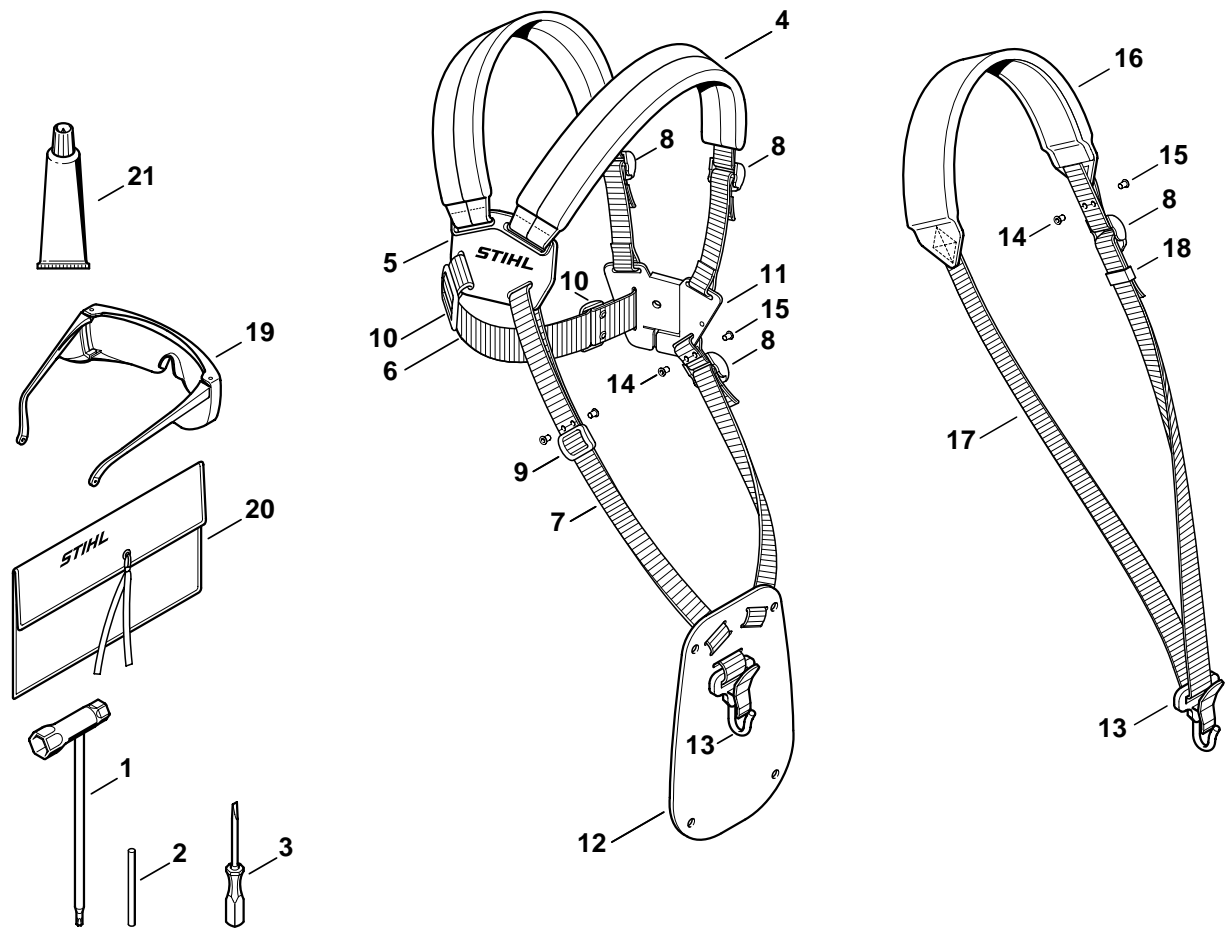

249ET017 GM



## Illustration P

## Werkzeuge, Sonderzubehör

## Tools, Extras

## Outils, Accessoires optionnels

Bild-Nr.	Teile-Nr.	St-Zahl	Benennung	Part Name	Désignation
1	4128 890 3400	1	Kombischlüssel	Combination wrench	Clé multiple
2	4130 893 7800	1	Steckdorn	Locking pin	Mandrin
3	0000 890 2300	1	Schraubendreher	Screwdriver	Tournevis
4	4119 710 9001	1	Doppelschultergurt □ 5 - 13	Full harness □ 5 - 13	Harnais □ 5 - 13
5	4119 710 6306	1	Rückenplatte mit Riemen	Backplate with strap	Plaque dorsale avec sangle
6		1	Riemen 38x680 mm (D)	Strap 38x680mm / 1.5x26.8" (D)	Sangle 38x680 mm (D)
	0000 930 2242	1	Gurtband 38 mm x 5 m (A,B)	Webbing 38mm x 5m / 1.5x197" (A,B)	Sangle 38 mm x 5 m (A,B)
7		1	Riemen 25 mm x 1 m (D)	Strap 25mm x 1m / 1x40" (D)	Sangle 25 mm x 1 m (D)
	0000 930 2241	1	Gurtband 25 mm x 10 m (A,B)	Webbing 25mm x 10m / 1" x 33' (A,B)	Sangle 25 mm x 10 m (A,B)
8	4203 792 7200	3	Klemmschieber	Slide	Boucle de réglage
9	4119 718 6300	1	Schieber	Slide	Boucle de réglage
10	4119 718 6310	2	Schieber	Slide	Boucle de réglage
11	4119 710 6406	1	Schloss mit Riemen	Buckle with strap	Fermeture avec sangle
12	4119 718 7400	1	Schutzplatte	Guard plate	Plaque de protection
13	4119 710 6906	1	Karabinerhaken	Spring safety hock	Mousqueton
14	9408 021 4530		Nietteil DIN7331-AN4x8x6 (Stückzahl nach Bedarf)	Rivet shank 4x8x6 (quantity as required)	Rivet, partie à riveter 4x8x6 (quantité suivant besoin)
15	9409 021 4420		Kopfteil DIN7331-K4x8 (Stückzahl nach Bedarf)	Rivet head 4x8 (quantity as required)	Rivet, partie tête 4x8 (quantité suivant besoin)
16	4119 710 9011	1	Traggurt □ 8, 13, 17, 18	Harness □ 8, 13, 17, 18	Harnais □ 8, 13, 17, 18
17		1	Riemen 25 mm x 1,86 m (D)	Strap 25mm x 1.86m / 1x73" (D)	Sangle 25 mm x 1,86 m (D)
18	4119 718 6320	1	Schieber	Slide	Boucle de réglage
19	0000 884 0307	1	Schutzbrille	Safety glasses	Lunettes de protection
20	0000 891 0801	1	Werkzeugtasche (B)	Tool roll (B)	Pochette à outils (B)
21	0783 830 2000	1	Dichtungsmasse Dirko HT rot (B)	Tube of sealant Dirko HT red (B)	Tube de pâte d'étanchéité Dirko HT rouge (B)

(1) FS 108, (2) FR 108

- D** **Zeichenerklärung**  
 = darin enthalten Bild-Nr  
 \* = Maschine älterer Bauart  
 (A) = nicht abgebildet  
 (B) = nur Sonderzubehör  
 (C) = ab Werk nicht mehr lieferbar  
 (D) = einzeln kein Ersatzteil  
 (1,2,...) = Ausführungsarten
- E** **Aclaración de símbolos**  
 = contiene núm. de ilustración  
 \* = máquinas de ejecución anterior  
 (A) = sin ilustración  
 (B) = sólo accesorios especiales  
 (C) = ya no se suministra de fábrica  
 (D) = la pieza suelta no se suministra como repuesto  
 (1,2,...) = clases de ejecución
- FR** **Merkkien selitys**  
 = johon sisältyvät kuvan numerot  
 \* = vanhemmanmalliset koneet  
 (A) = ei kuvassa  
 (B) = ainoastaan lisävaruste  
 (C) = ei toimiteta enää tehtaalta  
 (D) = ei toimiteta erikseen  
 (1,2,...) = Mallit
- N** **Tegnforklaring**  
 = medfølger fig. nr  
 \* = Maskiner av eldre modell  
 (A) = ikke avbildet  
 (B) = bare ekstrautstyr  
 (C) = leveres ikke lenger fra fabrikk  
 (D) = enkeltdele leveres ikke som reservedel  
 (1,2,...) = utførelser
- P** **Explicação dos símbolos**  
 = Incl. a fig. No.  
 \* = Máquinas de construção mais antiga  
 (A) = não ilustrado  
 (B) = unicamente acessórios especiais  
 (C) = já não fornecível ex-fábrica  
 (D) = a peça individual não é nenhuma peça de reposição  
 (1,2,...) = Configurações
- TR** **İşaret açıklaması**  
 = İndeks numarada dahildir  
 \* = Eski model makinalar  
 (A) = Şemada yoktur  
 (B) = Ekstradır  
 (C) = Fabrikadan artık temin edilmez  
 (D) = Ayırı verilmmez  
 (1,2,...) = Mevcut modeller
- BR** **Explicação dos símbolos**  
 = inclusive fig. n.  
 \* = máquinas antigas  
 (A) = não ilustrado  
 (B) = somente acessórios especiais  
 (C) = não mais fornecido pela fábrica  
 (D) = não fornecida separadamente  
 (1,2,...) = diferentes versões
- DE** **Key to symbols**  
 = including item No.  
 \* = previous Models  
 (A) = not illustrated  
 (B) = option  
 (C) = no longer available from factory  
 (D) = not available as separate item  
 (1,2,...) = versions available
- HR** **Tumač znakova**  
 = u istom sadrži dijelove, slike br.  
 \* = strojevi starije izvedbe  
 (A) = nedostaje slika  
 (B) = samo kao poseban pribor  
 (C) = više se ne isporučuje fco tvornica  
 (D) = ne isporučuje se pojedinačno kao pričuvni dio  
 (1,2,...) = vrste izvedbi
- I** **Leggenda**  
 = comprendente fig(g). n.  
 \* = Macchine di costruzione anteriore  
 (A) = non illustrato  
 (B) = fornibile soltanto a richiesta  
 (C) = non più fornibile dallo stabilimento  
 (D) = niente ricambio  
 (1,2,...) = versioni
- CZ** **Vysvětlivky**  
 = obsahuje obr. č.  
 \* = stroje starší konstrukce  
 (A) = není vyobrazeno  
 (B) = jen zvláštní příslušenství  
 (C) = ze závodu se již nedodává  
 (D) = jednotlivě žádný náhradní díl  
 (1,2,...) = druhy provedení
- NL** **Toelichting symbolen**  
 = daarin begrepen pos.nr.  
 \* = machines van een oudere uitvoering  
 (A) = niet afgebeeld  
 (B) = uitsluitend speciaal toebehoren  
 (C) = af fabriek niet meer leverbaar  
 (D) = niet los leverbaar  
 (1,2,...) = uitvoeringen
- PL** **Objaśnienie znaków**  
 = zawiera rysunki nr.  
 \* = maszyny starszego typu budowy  
 (A) = nie zilustrowano  
 (B) = tylko jako wyposażenie specjalne  
 (C) = nie dostarczane przez producenta  
 (D) = nie występuje jako samodzielna część zamienna  
 (1,2,...) = rodzaj wykonania
- RO** **Legendă**  
 = include figura nr.  
 \* = Utilaje de fabricație mai veche  
 (A) = neilustrat  
 (B) = doar ca accesoriu opțional  
 (C) = nu se mai livrează din fabrică  
 (D) = fără piesă de schimb separată  
 (1,2,...) = diferite modele
- F** **Légende**  
 = y compris Fig. No.  
 \* = machines d'ancienne construction  
 (A) = non illustré  
 (B) = uniquement accessoire optionnel  
 (C) = n'est plus livrable départ usine  
 (D) = n'est pas livrable séparément  
 (1,2,...) = différentes exécutions
- S** **Teckenförklaring**  
 = ingår bild-nr  
 \* = maskiner av tidigare utförande  
 (A) = ej avbildat  
 (B) = endast tillbehör  
 (C) = levereras inte längre från fabriken  
 (D) = ingen separat reservdel  
 (1,2,...) = varianter
- DK** **Symbolforklaring**  
 = inklusive fig. nr.  
 \* = maskiner af ældre konstruktion  
 (A) = ikke afbilledet  
 (B) = kun ekstratilbehør  
 (C) = leveres ikke mere fra fabrik  
 (D) = leveres ikke som løs reservedel  
 (1,2,...) = modelbetegnelser
- H** **Jelmagyarázat**  
 = abban tartalmazott ábra-szám  
 \* = Régebbi építéssorozatú gépek  
 (A) = Nincs ábrázolva  
 (B) = Csak külön tartozék  
 (C) = Gyár már nem szállítja  
 (D) = nem alkatrész, egyenként  
 (1,2,...) = Kivitelezési módok
- GR** **Επεξήγηση συμβόλων**  
 = περιλαμβάνει τον αριθμό του είδους  
 \* = Μηχανήματα παλαιότερων μοντέλων  
 (A) = δεν απεικονίζεται  
 (B) = μόνο προαιρετικά είδη  
 (C) = δεν διατίθεται από τον κατασκευαστή  
 (D) = δεν παραδίδεται ως ξεχωριστό είδος  
 (1,2,...) = διαφορετικοί τύποι που διατίθενται
- RUS** **Пояснения к условным обозначениям**  
 = сюда входят номера позиций  
 \* = машины более старого типа  
 (A) = конструкции  
 (B) = не изображено на иллюстрации  
 (C) = только в виде специальных принадлежностей  
 (D) = заводом больше не выпускается  
 (1,2,...) = запасная деталь  
 = Виды исполнений
- UAE** **زومرلا حرش**  
 = ةروض مقرر كل ع يوتحت  
 \* = مري دق زارط نم تانديك ام  
 (A) = ةروضم ريغ  
 (B) = طقف ةصاخ تامزلتسم  
 (C) = ع نم ديروت ل ل ةلباق ريغ  
 (D) = ه ددر مبراي غ ةعطق ك سي ل  
 = تازارط لا عاونا (...2,1)