

STIHL MS 381 (1119)**Peças de Reposição
Lista de repuestos
Spare Parts List**

- | | |
|--|---|
| A Carcaça do virabrequim
Cárter del cigüeñal
Crankcase | N Dispositivo tensor da corrente
Dispositivo tensor de la cadena
Chain tensioner |
| B Cilindro
Cilindro
Cylinder | O Ferramentas, Acessórios especiais
Herramientas, Accesorios extra
Tools, Extras |
| C Silenciador
Silenciador
Muffler | |
| D Bomba de óleo
Bomba de aceite
Oil pump | |
| E Embreagem, Freio da corrente
Embrague, Freno de cadena
Clutch, Chain brake | |
| F Sistema de ignição
Sistema de encendido
Ignition system | |
| G Sistema de arranque, Proteção da mão
Mecanismo de arranque, Protector salvamanos
Rewind starter, Hand guard | |
| H Carcaça do tanque
Carcasa del depósito
Tank housing | |
| J Filtro de ar, Cabo do punho
Filtro de aire, Manillar tubular
Air filter, Handlebar | |
| K Carburador Bing 48A101C
Carburador Bing 48A101C
Carburetor Bing 48A101C | |
| L Carburador Bing 48A125A
Carburador Bing 48A125A
Carburetor Bing 48A125A | |
| M Sistema AV, Cobertura
Systema AV, Cubierta
AV system, Shroud | |

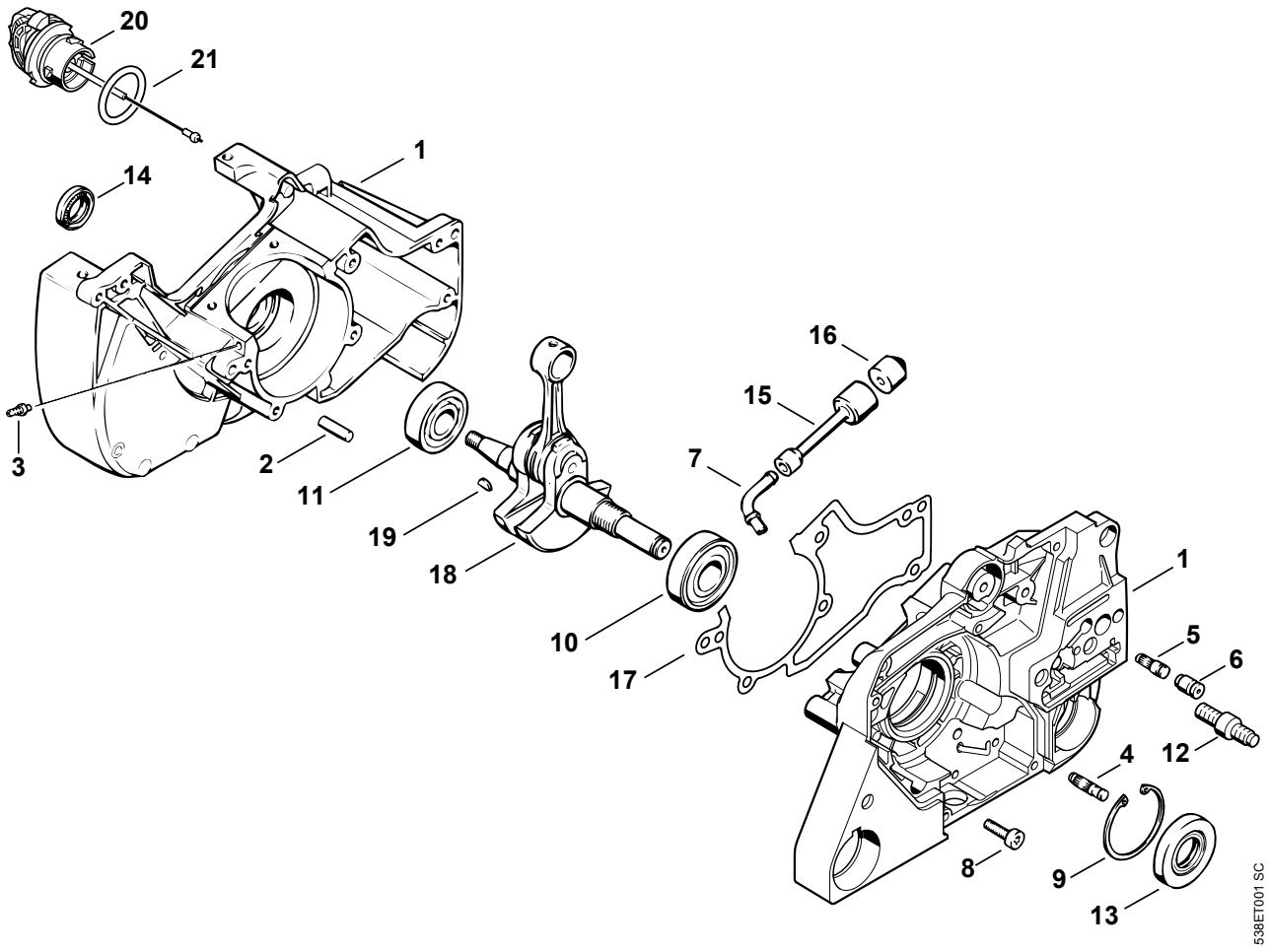

538ET001 SC

Illustration A

Carcaça do virabrequim

Cárter del cigüeñal

Crankcase

Fig N°	Código	Qty.	Denominação	Denominación	Part Name
1	1119 020 2114	1	Carcaça do virabrequim □ 2 - 12	Cárter del cigüeñal □ 2 - 12	Crankcase □ 2 - 12
2	9371 470 2610	2	Pino cilíndrico 5x18	Perno cilíndrico 5x18	Cylindrical pin 5x18
3	0000 988 5211	1	Niple	Empalme	Connector
4	1118 162 5200	1	Pino	Perno	Pin
5	1117 162 5225	2	Pino	Perno	Pin
6	1128 640 9100	1	Válvula	Válvula	Valve
7	1118 028 7400	1	Niple	Empalme	Connector
8	9022 341 1010	6	Parafuso IS-M5x18	Tornillo cilíndrico IS-M5x18	Spline screw IS-M5x18
9	9456 621 4330	1	Anel de segurança 40x1,75	Anillo de seguridad 40x1,75	Circlip 40x1.75
10	9503 003 0440	1	Rolamento de esferas 6203	Rodamiento ranurado de bolas 6203	Grooved ball bearing 6203
11	9503 003 0340	1	Rolamento de esferas 6202	Rodamiento ranurado de bolas 6202	Grooved ball bearing 6202
12	1138 664 2400	2	Parafuso com colar	Tornillo con collar	Collar screw
13	9640 003 1880	1	Retentor 15x39.9x5	Retén 17x39,9x5	Oil seal 17x39.9x5
14	9640 003 1340	1	Retentor 13x22x5	Retén 13x22x5	Oil seal 13x22x5
15	1106 647 9404	1	Mangueira	Tubo flexible	Hose
16	1106 640 3801	1	Cabeçote de aspiração	Cabezal de aspiración	Pickup body
17	1119 029 0500	1	Junta de vedação	Junta	Gasket
18	1119 030 0400	1	(25.2005) Virabrequim □ 19	(25.2005) Cigüeñal □ 19	(25.2005) Crankshaft □ 19
19	1120 036 8500	1	Chaveta 2x3,7	Chaveta 2x3,7	Woodruff key 2x3.7
20	0000 350 0526	1	Tampa do tanque □ 21	Cierre del depósito □ 21	Filler cap □ 21
21	9645 948 2470	1	Anel de vedação redondo 23x3	Anillo de junta circular 23x3	O-ring 23x3
	1119 007 1050	1	Jogo de juntas de vedação □ 13, 14, 17	Juego de juntas □ 13, 14, 17	Set of gaskets □ 13, 14, 17
	1119 007 1051	1	Jogo de juntas de vedação Disponível somente no Brasil □ 17	Juego de juntas disponible únicamente en Brasil □ 17	Set of gaskets available in Brazil only □ 17

(1) MS 381, (2) MS 381-N, (3) MS 381-Z

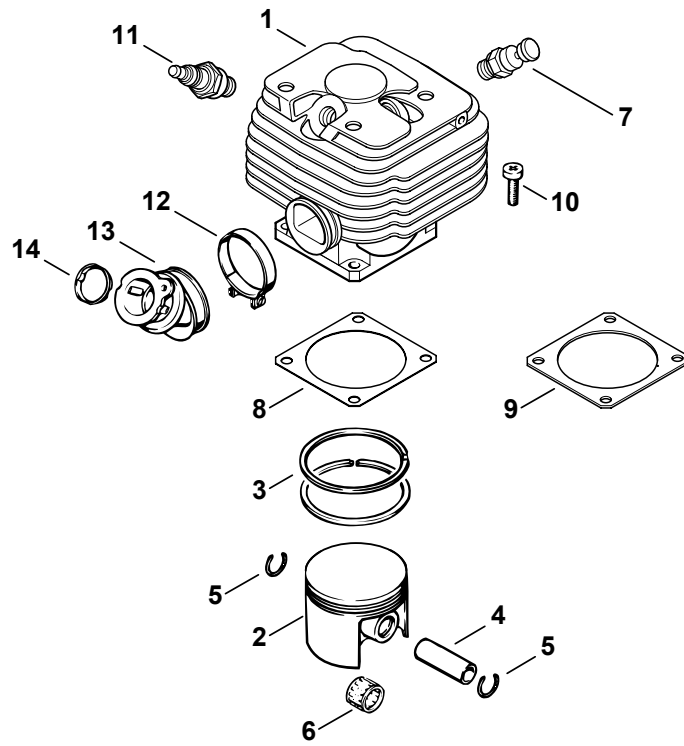

538ET002.SC

Illustration B

Cilindro

Cilindro

Cylinder

Fig N°	Código	Qty.	Denominação	Denominación	Part Name
1	1119 020 1204	1	Cilindro com pistão Ø 50 mm □ 2 - 5	Cilindro con pistón Ø 50 mm □ 2 - 5	Cylinder with piston Ø 50 mm □ 2 - 5
2	1119 030 2003	1	Pistão Ø 52 mm □ 3 - 5	Pistón Ø 52 mm □ 3 - 5	Piston Ø 52 mm □ 3 - 5
3	1115 034 3010	2	Anel de compressão Ø 52x1,5 mm	Segmento de compresión Ø 52x1,5 mm	Piston ring Ø 52x1.5 mm
4	1122 034 1500	1	Pino do pistão	Bulón del pistón	Piston pin
5	9463 650 1200	2	Anel de retenção 12x1	Seguro anular 12x1	Snap ring 12x1
6	9512 003 3140	1	Gaiola de agulhas 12x16x13	Jaula de agujas 12x16x13	Needle cage 12x16x13
7	1128 020 9400	1	Válvula de descompressão	Válvula de descompresión	Decompression valve
8	1119 029 2302	1	Junta do cilindro (1,3)	Junta del cilindro (1,3)	Cylinder gasket (1,3)
9	1119 029 2303	1	Junta do cilindro 1 mm de baixa compressão (ND) (2)	Junta del cilindro 1 mm baja compresión (ND) (2)	Cylinder gasket 1 mm low compression (ND) (2)
10	9022 341 1010	4	Parafuso IS-M5x18	Tornillo cilíndrico IS-M5x18	Spline screw IS-M5x18
11	0000 400 7000	1	Vela de ignição NGK BPMR7A	Bujía NGK BPMR7A	Spark plug NGK BPMR7A
11	1110 400 7005	1	Vela de ignição Bosch WSR 6 F (ND)	Bujía Bosch WSR 6 F (ND)	Spark plug Bosch WSR 6 F (ND)
12	9771 021 2580	1	Braçadeira da mangueira Ø 34x7	Abrazadera Ø 34x7	Hose clip Ø 34x7
13	1119 141 2200	1	Conexão	Codo	Manifold
14	1119 141 1800	1	Luva	Casquillo	Sleeve
	1119 007 1050	1	Jogo de juntas de vedação □ 8	Juego de juntas □ 8	Set of gaskets □ 8
	1119 007 1051	1	Jogo de juntas de vedação Disponível somente no Brasil □ 8	Juego de juntas disponible únicamente en Brasil □ 8	Set of gaskets available in Brazil only □ 8

(1) MS 381, (2) MS 381-N, (3) MS 381-Z

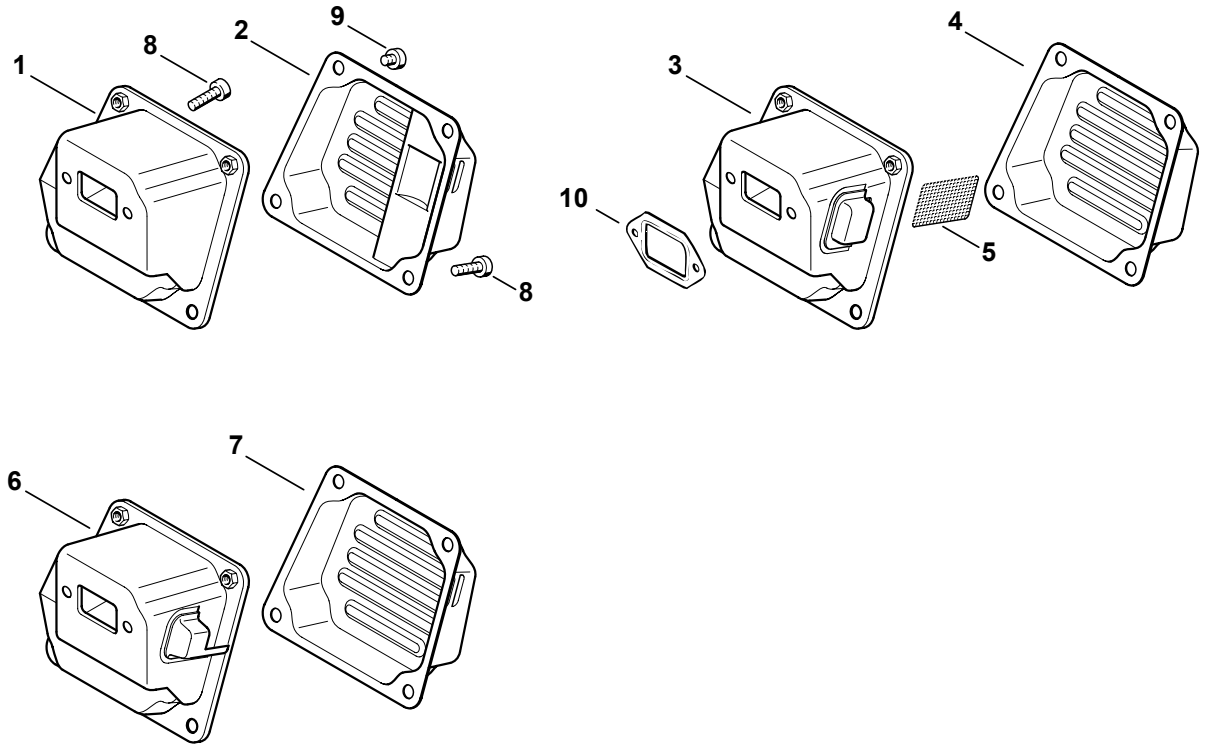

538ET003 SC

Illustration C

Silenciador

Silenciador

Muffler

Fig N°	Código	Qtd.	Denominação	Denominación	Part Name
1	1119 140 0604	1	Silenciador Standard (ND) (1) □ 2	Silenciador Standard (ND) (1) □ 2	Muffler Standard (ND) (1) □ 2
2	1119 145 0804	1	Escapamento de saída Standard (ND) (1)	Cubierta superior Standard (ND) (1)	Exhaust casing Standard (ND) (1)
3	1119 140 0611	1	Silenciador AUS, NZ (3) □ 4, 5	Silenciador AUS, NZ (3) □ 4, 5	Muffler AUS, NZ (3) □ 4, 5
4	1119 145 0806	1	Escapamento de saída AUS, NZ (ND) (3)	Cubierta superior AUS, NZ (ND) (3)	Exhaust casing AUS, NZ (ND) (3)
5	1119 141 9002	1	Tela AUS, NZ (ND) (3)	Rejilla AUS, NZ (ND) (3)	Screen AUS, NZ (ND) (3)
6	1119 140 0602	1	Silenciador Disponível somente no Brasil (1,2) □ 7	Silenciador disponible únicamente en Brasil (1,2) □ 7	Muffler available in Brazil only (1,2) □ 7
7	1119 145 0803	1	Escapamento de saída Disponível somente no Brasil (1,2)	Cubierta superior disponible únicamente en Brasil (1,2)	Exhaust casing available in Brazil only (1,2)
8	9022 341 1010	4	Parafuso IS-M5x18	Tornillo cilíndrico IS-M5x18	Spline screw IS-M5x18
9	9022 341 0910	2	Parafuso IS-M5x6	Tornillo cilíndrico IS-M5x6	Spline screw IS-M5x6
10	1125 149 0601	1	Junta do silenciador	Junta del silenciador	Exhaust gasket
	1119 007 1050	1	Jogo de juntas de vedação □ 10	Juego de juntas □ 10	Set of gaskets □ 10
	1119 007 1051	1	Jogo de juntas de vedação Disponível somente no Brasil □ 10	Juego de juntas disponible únicamente en Brasil □ 10	Set of gaskets available in Brazil only □ 10

(1) MS 381, (2) MS 381-N, (3) MS 381-Z

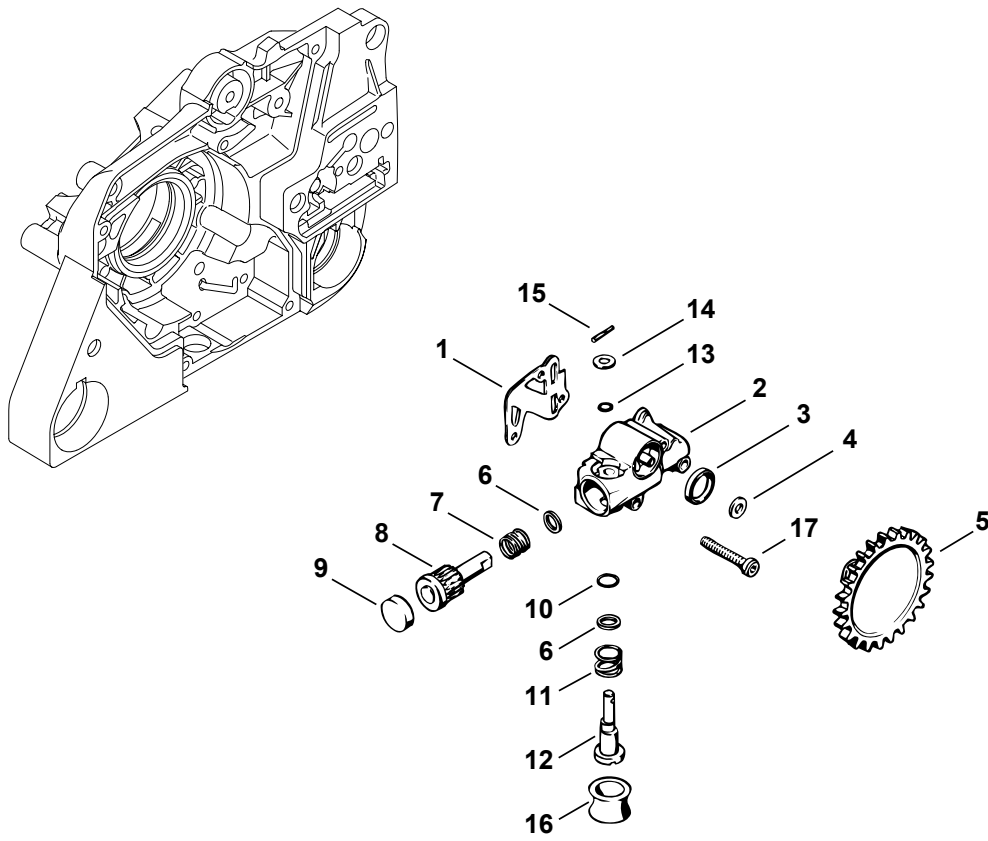

538ET004 SC

Illustration D

Bomba de óleo

Bomba de aceite

Oil pump

Fig N°	Código	Qtd.	Denominação	Denominación	Part Name
1	1117 649 1100	1	Junta de vedação	Junta	Gasket
	1119 640 3200	1	Bomba de óleo	Bomba de aceite	Oil pump
			□ 2 - 15	□ 2 - 15	□ 2 - 15
2	1117 640 3001	1	Carcaça da bomba	Carcasa de la bomba	Pump housing
			□ 3	□ 3	□ 3
3	9643 950 1160	1	Anel de vedação 12x16x3	Anillo de junta 12x16x3	Sealing ring 12x16x3
4	0000 958 0406	1	Arruela	Arandela	Washer
5	1119 640 7100	1	Sem-fim	Sinfin	Worm
6	0000 958 0701	2	Arruela	Arandela	Washer
7	0000 997 1010	1	Mola de pressão	Resorte de presión	Compression spring
8	1117 647 0601	1	Êmbolo da bomba	Embolo	Pump piston
9	0000 988 6220	1	Bujão	Tapón	Plug
10	9646 945 0490	1	Anel de vedação redondo 7x1	Anillo de junta circular 7x1,5	O-ring 7x1.5
11	0000 997 1200	1	Mola helicoidal	Resorte helicoidal	Helical spring
12	1117 647 4801	1	Pino de regulagem	Perno regulador	Control bolt
13	9646 945 0230	1	Anel de vedação redondo 5x1	Anillo de junta circular 5x1,25	O-ring 5x1.25
14	9486 648 0100	1	Mola de disco 10	Resorte de disco 10	Cup spring 10
15	1117 647 9800	1	Pino	Perno	Pin
16	0000 989 0401	1	Anel de borracha	Anillo de goma	Rubber ring
17	9022 313 0740	3	Parafuso IS-M4x25	Tornillo cilíndrico IS-M4x25	Spline screw IS-M4x25
	1119 007 1050	1	Jogo de juntas de vedação	Juego de juntas	Set of gaskets
			□ 1	□ 1	□ 1
	1119 007 1051	1	Jogo de juntas de vedação	Juego de juntas	Set of gaskets
			Disponível somente no Brasil	disponible únicamente en Brasil	available in Brazil only
			□ 1	□ 1	□ 1

(1) MS 381, (2) MS 381-N, (3) MS 381-Z

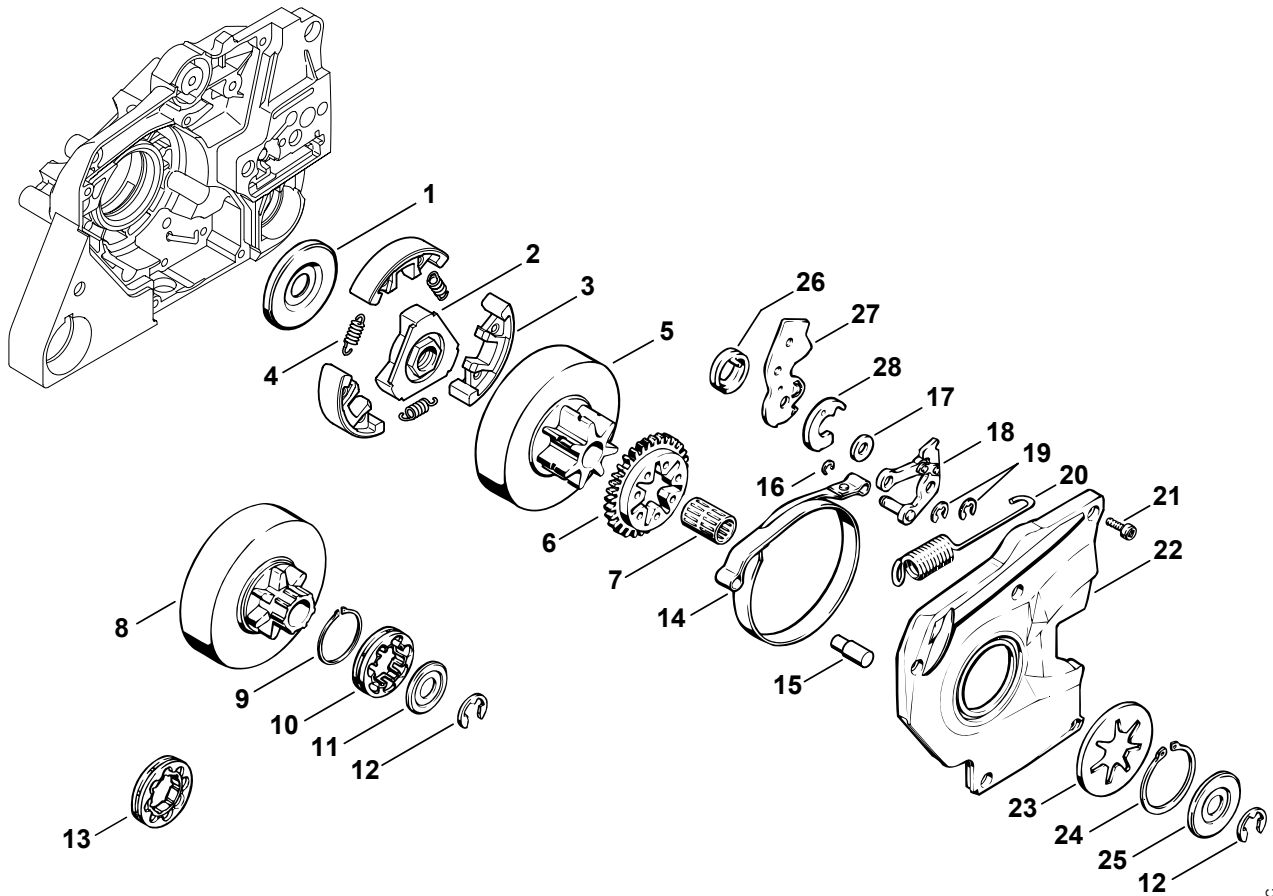

538ET005 SC

Illustration E

Embreagem, Freio da corrente

Embrague, Freno de cadena

Clutch, Chain brake

Fig N°	Código	Qtd.	Denominação	Denominación	Part Name
1	1119 162 8915	1	Arruela	Arandela	Washer
	1119 160 2002	1	Embreagem □ 2 - 4	Embrague □ 2 - 4	Clutch □ 2 - 4
2	1119 162 3202	1	Arrastador	Pieza de arrastre	Carrier
3	1119 162 0802	3	Contrapeso centrífugo	Peso centrífugo	Clutch shoe
4	0000 997 0907	3	Mola de tração	Resorte de tracción	Tension spring
5	1119 640 2000	1	Pinhão da corrente 3/8" 7d (ND) (1,2)	Piñón de cadena 3/8" 7d (ND) (1,2)	Chain sprocket 3/8" 7T (ND) (1,2)
6	1119 642 1501	1	Roda dentada	Engraneje recto	Spur gear
7	9512 933 3150	1	Gaiola de agulhas 12x16x24	Jaula de agujas 12x16x24	Needle cage 12x16x24
	1119 007 1003	1	Jogo de rolete anular 3/8" 7d (1,3) □ 8 - 12	Juego piñón de cadena tipo anillo 3/8" 7d (1,3) □ 8 - 12	Rim sprocket kit 3/8" 7T (1,3) □ 8 - 12
8		1	Tambor da embreagem (D) (1,3)	Tambor del embrague (D) (1,3)	Clutch drum (D) (1,3)
9	9455 621 2790	1	Anel de segurança 25x1.2 (1,3)	Anillo de seguridad 25x1,2 (1,3)	Circlip 25x1.2 (1,3)
10	0000 642 1223	1	Rolete do pinhão 3/8" 7d (1,3)	Piñón de cadena tipo anillo 3/8" 7d (1,3)	Rim sprocket 3/8" 7T (1,3)
11	0000 958 1231	1	Arruela (1,3)	Arandela (1,3)	Washer (1,3)
12	9460 624 1001	1	Arruela de segurança 10x1,5 (1,3)	Arandela de seguridad 10x1,5 (1,3)	E-clip 10x1.5 (1,3)
	1119 007 1021	1	Jogo de rolete anular 3/8" 8d (B) (1,3) □ 8, 9, 11 - 13	Juego piñón de cadena tipo anillo 3/8" 8d (B) (1,3) □ 8, 9, 11 - 13	Rim sprocket kit 3/8" 8T (B) (1,3) □ 8, 9, 11 - 13
13	0000 642 1216	1	Rolete do pinhão 3/8" 8d (B) (1,3)	Piñón de cadena tipo anillo 3/8" 8d (B) (1,3)	Rim sprocket 3/8" 8T (B) (1,3)
14	1119 160 5401	1	Cinta do freio	Cinta de freno	Brake band
15	1119 162 5205	1	Pino	Perno	Pin
16	9468 621 0330	1	Anel de segurança 6x0.7	Anillo de seguridad 6x0,7	Circlip 6x0.7
17	0000 958 0704	1	Arruela	Arandela	Washer
18	1118 160 5002	1	Alavanca	Palanca	Lever
19	9460 624 0500	2	Arruela de segurança 5	Arandela de seguridad 5	E-clip 5
20	1119 162 7900	1	Mola de tração	Resorte de tracción	Tension spring
21	9022 313 0660	5	Parafuso IS-M4x12	Tornillo cilíndrico IS-M4x12	Spline screw IS-M4x12
22	1119 021 1102	1	Tampa	Tapa	Cover
23	1119 642 7800	1	Arruela	Arandela	Washer
24	9455 621 4010	1	Anel de segurança 36x1,2 (ND) (1,2)	Anillo de seguridad 36x1,2 (ND) (1,2)	Circlip 36x1.2 (ND) (1,2)
25	0000 958 1232	1	Arruela (ND) (1,2)	Arandela (ND) (1,2)	Washer (ND) (1,2)
26	0000 998 1801	1	Mola com haste	Resorte con patas	Torsion spring
27	1117 162 5020	1	Alavanca	Palanca	Lever
28	1117 162 8906	1	Arruela de vedação	Anillo de guarnición	Sealing washer

(1) MS 381, (2) MS 381-N, (3) MS 381-Z

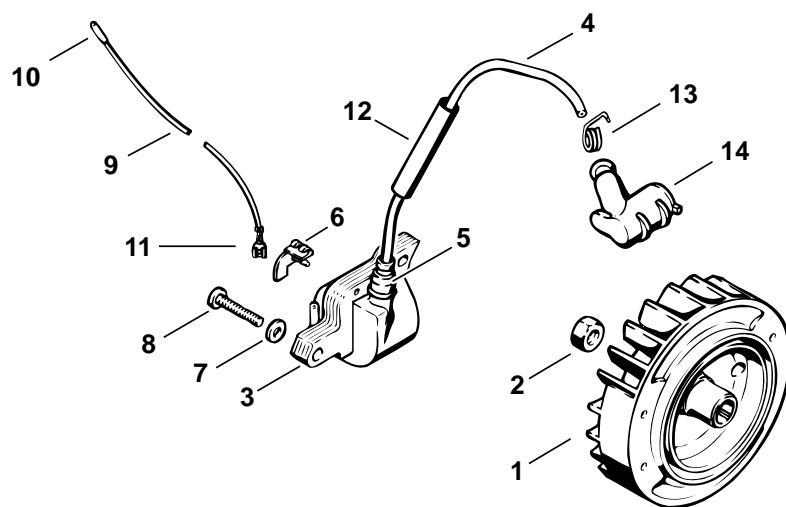

215ET004 TG

Illustration F

Sistema de ignição

Sistema de encendido

Ignition system

Fig N°	Código	Qtd.	Denominação	Denominación	Part Name
			(25.2005)	(25.2005)	(25.2005)
1	1119 400 1206	1	Volante	Volante	Flywheel
2	9210 261 1140	1	Porca sextavada M8x1	Tuerca hexagonal M8x1	Hexagon nut M8x1
3	0000 400 1300	1	Módulo de ignição □ 4 - 6	Módulo de ignición □ 4 - 6	Ignition module □ 4 - 6
4		1	Cabo de ignição 140 mm	Cable de bujía 140 mm	Ignition lead 140 mm
	0000 405 0600	1	Cabo de ignição 1 m (A,B) (ND)	Cable de bujía 1 m (A,B) (ND)	Ignition lead 1 m (A,B) (ND)
	0000 930 2251	1	Cabo de ignição 10 m (A,B)	Cable de bujia 10 m (A,B)	Ignition lead 10 m (A,B)
5	0000 989 1010	1	Luva de proteção	Boquilla de protección	Grommet
6	0000 448 1250	1	Porta-cabos	Soporte del cable	Lead retainer
7	9294 021 0120	2	Arruela 5,3	Arandela 5,3	Washer 5.3
8	9022 341 1050	2	Parafuso IS-M5x25	Tornillo cilíndrico IS-M5x25	Spline screw IS-M5x25
9	1118 440 1100	1	Cabo curto-circuito 330 mm □ 10, 11	Cable de cortocircuito 330 mm □ 10, 11	Short circuit wire 330 mm / 13" □ 10, 11
10	1110 442 7000	1	Luva de contato (ND)	Casquillo de contacto (ND)	Contact sleeve (ND)
11	0751 030 8957	1	Terminal de encaixe 4,8-1/0,8	Casquillo de enchufe 4,8-1/0,8	Terminal socket 4.8-1/0.8
	0751 010 1110	1	Cabo de ligação 10 m (A,B)	Cable 10 m (A,B)	Lead 10 m / 33' (A,B)
12	1119 405 8005	1	Mangueira	Tubo flexible	Hose
13	0000 998 0604	1	Mola com haste	Resorte con patas	Torsion spring
14	1128 405 1000	1	Terminal da vela	Enchufe de bujía	Spark plug boot

(1) MS 381, (2) MS 381-N, (3) MS 381-Z

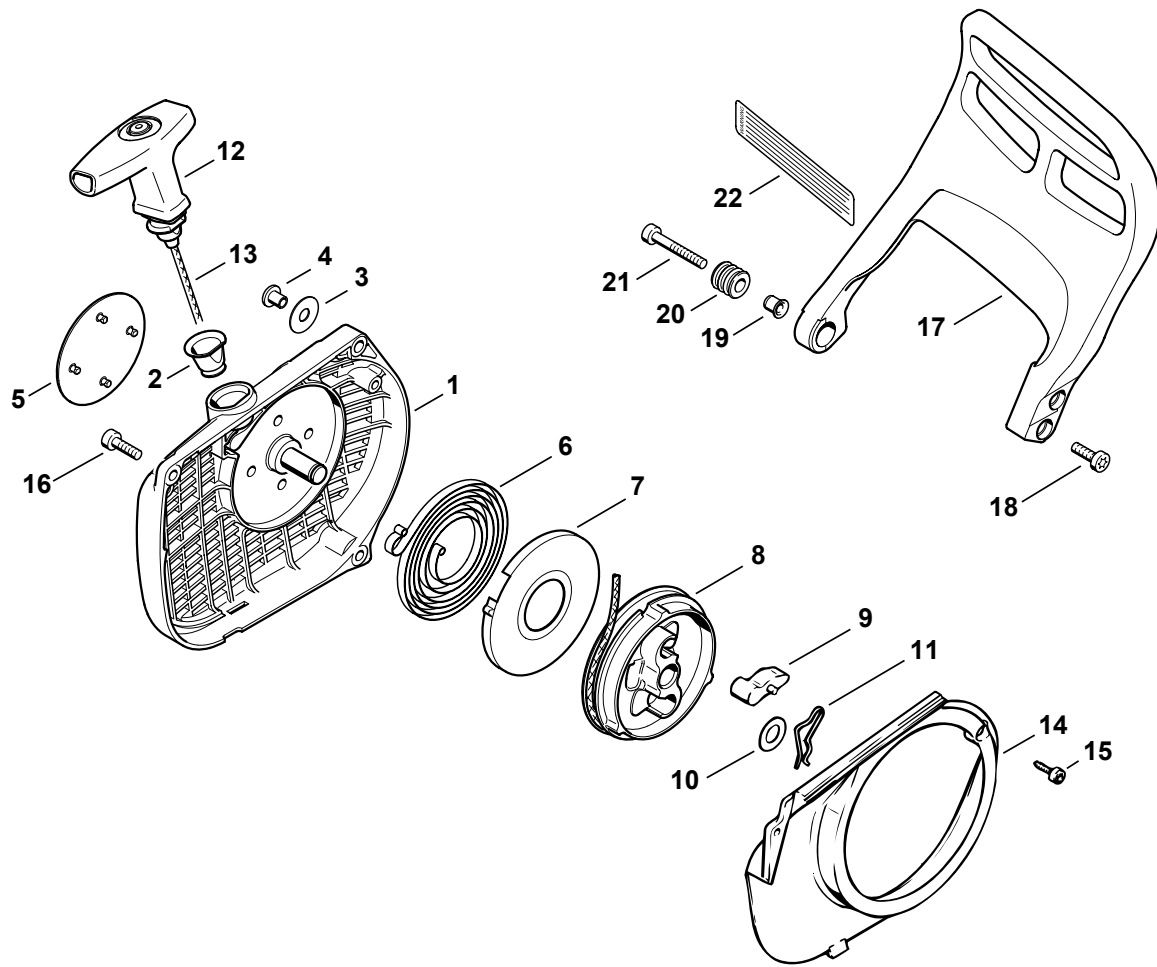

538ET006 SC

Illustration G

Sistema de arranque,
Proteção da mão

Mecanismo de arranque,
Protector salvamanos

Rewind starter, Hand guard

Fig N°	Código	Qtd.	Denominação	Denominación	Part Name
	1119 080 2101	1	Carcaça do ventilador c/disp. arranque □ 1 - 15	Carcasa del ventilador con mecanismo de arranque □ 1 - 15	Fan housing with rewind starter □ 1 - 15
1	1119 080 1804	1	Carcaça do ventilador □ 2 - 5	Carcasa del ventilador □ 2 - 5	Fan housing □ 2 - 5
2	1110 084 9102	1	Bucha	Casquillo	Bushing
3	0000 958 0607	1	Arruela	Arandela	Washer
4	9416 868 6530	1	Rebite tubular 6,5x0,5x6,8	Remache tubular 6,5x0,5x6,8	Hollow rivet 6.5x0.5x6.8
5	1119 967 1515	1	Plaqueta de identificação MS 381	Placa de tipo MS 381	Model plate MS 381
6	1117 190 0601	1	Mola de recuo □ 7	Resorte de retracción □ 7	Rewind spring □ 7
7	1117 195 0301	1	Tampa da mola	Carcasa del resorte	Spring housing
8	1117 007 1014	1	Jogo polia □ 9	Juego de tambor del cordón □ 9	Rope rotor kit □ 9
9	1124 195 7200	1	Peça de engate	Trinquete	Pawl
10	1118 162 8935	1	Arruela	Arandela	Washer
11	1117 195 3500	1	Grampo elástico	Resorte	Spring
12	1122 190 3400	1	Manípulo ElastoStart □ 13	Empuñadura ElastoStart □ 13	Starter grip ElastoStart □ 13
13	1122 190 2900	1	Cordão de arranque Ø 4,5 mm	Cordón de arranque Ø 4,5 mm	Starter rope Ø 4.5 mm
	0000 930 2268	1	Cordão de arranque Ø 4,5 mm / 28 peças (B)	Cordón de arranque Ø 4,5 mm / 28 piezas (B)	Starter rope Ø 4.5mm / 28 pieces (B)
14	1119 084 7800	1	Segmento	Segmento	Segment
15	9022 313 0660	2	Parafuso IS-M4x12	Tornillo cilíndrico IS-M4x12	Spline screw IS-M4x12
16	9022 341 1010	2	Parafuso IS-M5x18	Tornillo cilíndrico IS-M5x18	Spline screw IS-M5x18
17	1119 790 9100	1	Proteção da mão	Protector salvamanos	Hand guard
18	9022 341 0980	2	Parafuso IS-M5x16	Tornillo cilíndrico IS-M5x16	Spline screw IS-M5x16
19	1124 792 5500	1	Bucha	Casquillo	Bushing
20	1124 792 5505	1	Bucha	Casquillo	Bushing
21	9022 341 1080	1	Parafuso IS-M5x35	Tornillo cilíndrico IS-M5x35	Spline screw IS-M5x35
22	0000 967 3612	1	Etiqueta auto-adesiva EUA, CDN	Rótulo de indicación EEUU, CDN	Instruction label USA, CDN

(1) MS 381, (2) MS 381-N, (3) MS 381-Z

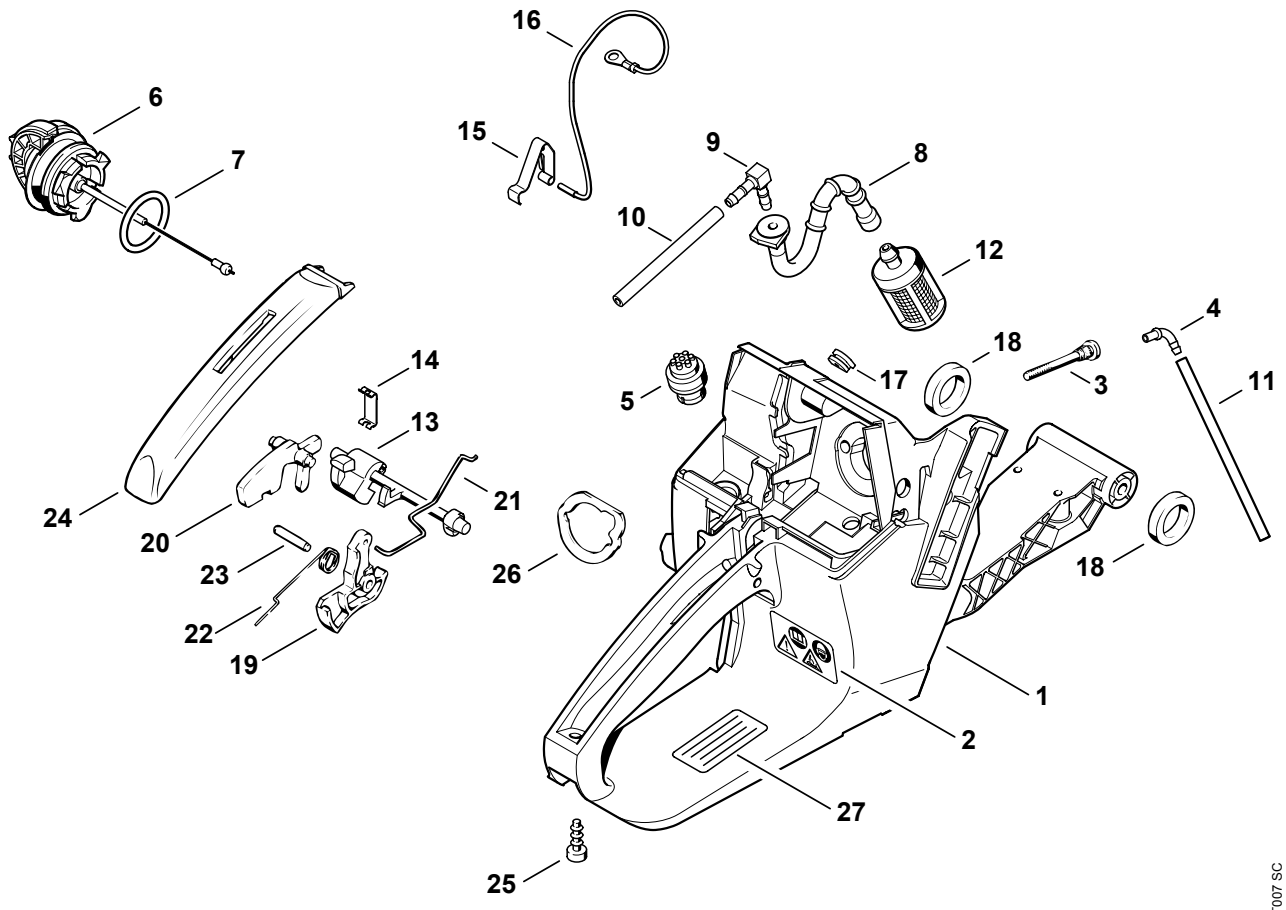

538ET007 SC

Illustration H

Carcaça do tanque

Carcasa del depósito

Tank housing

Fig Nº	Código	Qtd.	Denominação	Denominación	Part Name
	1119 350 0854	1	Carcaça do tanque □ 1 - 25	Carcasa del depósito □ 1 - 25	Tank housing □ 1 - 25
1	1119 350 0808	1	Carcaça do tanque □ 2 - 10	Carcasa del depósito □ 2 - 10	Tank housing □ 2 - 10
2	0000 967 3662	1	Indicação de advertência pictograma MS	Pictograma de aviso MS	Warning pictogram MS
3	1125 122 6600	2	Parafuso com colar	Tornillo con collar	Collar screw
4	1119 122 3900	1	Cotovelo	Empalme acodado	Elbow connector
5	0000 350 5800	1	Respiro do tanque	Aireación del depósito	Tank vent
6	0000 350 0525	1	Tampa do tanque □ 7	Cierre del depósito □ 7	Filler cap □ 7
7	9645 948 7734	1	Anel de vedação redondo 25x3,5	Anillo de junta circular 25x3,5	O-ring 25x3.5
8	1119 358 7702	1	Mangueira	Tubo flexible	Hose
9	1122 353 2600	1	Cotovelo	Empalme acodado	Elbow connector
10		1	Mangueira 3,1x5,7x65 mm (D)	Tubo flexible 3,1x5,7x65 mm (D)	Hose 3.1x5.7x65 mm (D)
11		1	Mangueira 3,1x5,7x102 mm (D)	Tubo flexible 3,1x5,7x102 mm (D)	Hose 3.1x5.7x102 mm (D)
	0000 930 2803	1	Mangueira 3,1x5,7 mm x 1 m (A,B)	Tubo flexible 3,1x5,7 mm x 1 m (A,B)	Hose 3.1x5.7 mm x 1 m (A,B)
	0712 923 8004	1	Mangueira 3,1x5,7 mm x 10 m (A,B)	Tubo flexible 3,1x5,7 mm x 10 m (A,B)	Hose 3.1x5.7 mm x 10 m (A,B)
12	0000 350 3504	1	Cabeçote de aspiração	Cabezal de aspiración	Pickup body
13	1118 182 0900	1	Interruptor combinado	Eje de mando	Switch shaft
14	1119 182 2100	1	Suporte	Soporte	Support
15	1119 442 1600	1	Mola de contato	Resorte de contacto	Contact spring
16	1119 440 2200	1	Cabo de massa 205 mm	Cable de masa 205 mm	Ground wire 205 mm / 8 1/16"
17	0000 989 0808	1	Passador de borracha	Boquilla protectora contra lluvia	Grommet
18	1119 791 8400	2	Anel	Anillo	Ring
19	1118 182 1006	1	Alavanca do acelerador	Acelerador	Throttle trigger
20	1117 182 0805	1	Trava do acelerador	Palanca de bloqueo	Trigger interlock
21	1119 182 1501	1	Tirante do acelerador	Varillaje del acelerador	Throttle rod
22	1117 182 4500	1	Mola com haste	Resorte con patas	Torsion spring
23	9371 470 2640	1	Pino cilíndrico 5x24	Perno cilíndrico 5x24	Cylindrical pin 5x24
24	1118 791 0602	1	Cobertura do punho	Cubierta de la empuñadura	Handle molding
25	9074 478 3076	1	Parafuso IS-P4x19	Tornillo para chapa IS-P4x19	Pan head self-tapping screw IS-P4x19
26	1119 121 8600	1	Arruela	Arandela	Washer
27	0000 967 3685	1	Etiqueta auto-adesiva BR (1)	Rótulo de indicación BR (1)	Instruction label BR (1)

(1) MS 381, (2) MS 381-N, (3) MS 381-Z

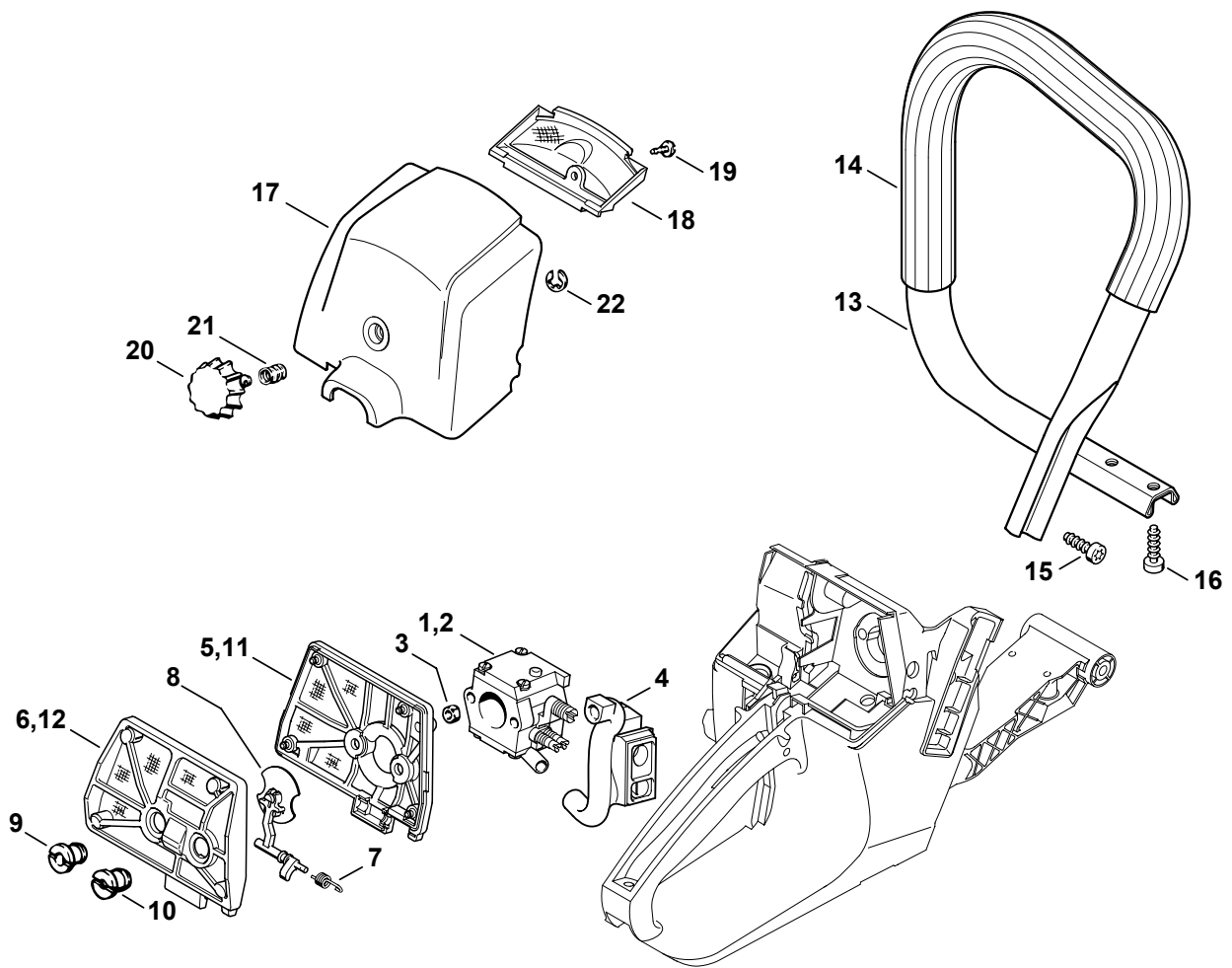

538ET008 SC

Illustration J

Filtro de ar, Cabo do punho

Filtro de aire,
Manillar tubular

Air filter, Handlebar

Fig N°	Código	Qtd.	Denominação	Denominación	Part Name
1	1119 120 0650	1	Carburador Bing 48A101C (1-3)	Carburador Bing 48A101C (1-3)	Carburetor Bing 48A101C (1-3)
2	1119 120 0651	1	Carburador Bing 48A125A Disponível somente no Brasil (1)	Carburador Bing 48A125A disponible únicamente en Brasil (1)	Carburetor Bing 48A125A available in Brazil only (1)
3	9210 260 0700	2	Porca sextavada M5	Tuerca hexagonal M5	Hexagon nut M5
4	1119 123 7501	1	Luva	Boquilla	Grommet
	1119 120 1625	1	Filtro de ar (1,2) □ 5 - 10	Filtro de aire (1,2) □ 5 - 10	Air filter (1,2) □ 5 - 10
5	1119 120 1626	1	Parte do filtro de ar (1,2)	Mitad del filtro de aire (1,2)	Air filter (1,2)
6	1119 120 1627	1	Parte do filtro de ar (1,2)	Mitad del filtro de aire (1,2)	Air filter (1,2)
7	1119 124 3000	1	Mola com haste	Resorte con patas	Torsion spring
8	1119 120 2900	1	Borboleta do afogador	Cebador	Choke shutter
9	1113 140 9510	1	Porca de fenda	Tuerca con ranura	Slotted nut
10	1125 141 8300	1	Porca de fenda	Tuerca con ranura	Slotted nut
	1119 120 1628	1	Filtro de ar, Vlies (3) □ 7 - 12	Filtro de aire, velo (3) □ 7 - 12	Air filter, fleece (3) □ 7 - 12
11	1119 120 1630	1	Parte do filtro de ar, Vlies (3)	Mitad del filtro de aire, velo (3)	Air filter, fleece (3)
12	1119 120 1629	1	Parte do filtro de ar, Vlies (3)	Mitad del filtro de aire, velo (3)	Air filter, fleece (3)
13	1119 790 1701	1	Cabo do punho □ 14	Manillar tubular □ 14	Handlebar □ 14
14		1	Mangueira do cabo 430 mm (D)	Funda del manillar 430 mm (D)	Handle hose 430 mm / 16 15/16" (D)
	0000 791 2009	1	Mangueira em metro Ø 19 mm x 5 m (A,B)	Funda del manillar Ø 19 mm x 5 m (A,B)	Handle hose Ø 19 mm x 5 m / 3/4x197" (A,B)
15	9074 478 4475	2	Parafuso IS-P6x21,5	Tornillo para chapa IS-P6x21,5	Pan head self-tapping screw IS-P6x21.5
16	9074 478 4435	2	Parafuso IS-P6x19	Tornillo para chapa IS-P6x19	Pan head self-tapping screw IS-P6x19
17	1119 140 1906	1	Tampa do filtro □ 18 - 22	Tapa de la caja del carburador □ 18 - 22	Carburetor box cover □ 18 - 22
18	1119 120 1501	1	Pré-filtro	Antefiltro	Prefilter
19	9074 478 3076	1	Parafuso IS-P4x19	Tornillo para chapa IS-P4x19	Pan head self-tapping screw IS-P4x19
20	1113 140 9200	1	Botão do fecho	Cierre	Twist lock
21	0000 997 0927	1	Mola de pressão	Resorte de presión	Compression spring
22	9460 624 0500	1	Arruela de segurança 5	Arandela de seguridad 5	E-clip 5

(1) MS 381, (2) MS 381-N, (3) MS 381-Z

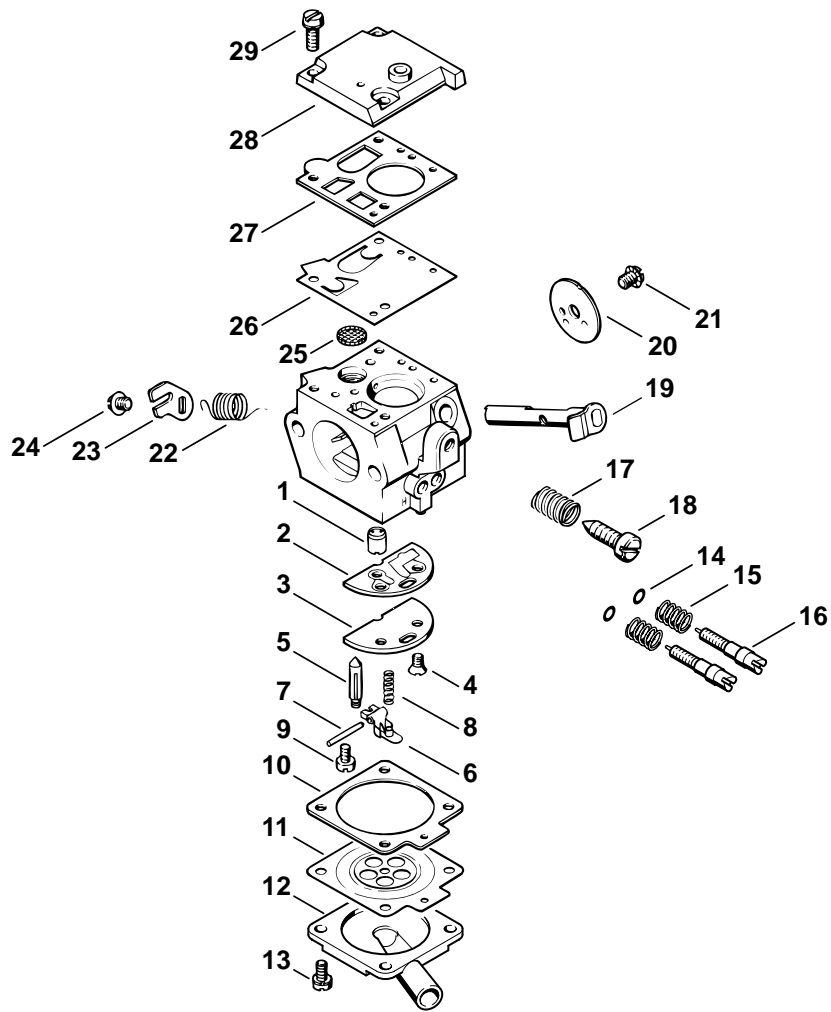

215ET009 TG

Illustration K

Carburador Bing 48A101C

Carburador Bing 48A101C

Carburetor Bing 48A101C

Fig N°	Código	Qtd.	Denominação	Denominación	Part Name
	1119 120 0650	1	Carburador Bing 48A101C □ 1 - 29	Carburador Bing 48A101C □ 1 - 29	Carburetor Bing 48A101C □ 1 - 29
1	1119 121 5402	1	Injetor da válvula	Surtidor	Valve jet
2	1119 129 0900	1	Junta de vedação	Junta	Gasket
3	1119 121 7401	1	Placa (ND)	Placa (ND)	Plate (ND)
4	1119 122 7900	2	Parafuso de cabeça escareada	Tornillo avellanado	Countersunk screw
5	1110 121 5100	1	Agulha de admissão	Aguja de admisión	Inlet needle
6	1119 121 5001	1	Alavanca de regulagem de admissão	Palanca reguladora de admisión	Inlet control lever
7	1119 121 9200	1	Eixo	Eje	Spindle
8	1119 122 3001	1	Mola	Resorte	Spring
9	1119 122 7101	1	Parafuso	Tornillo	Screw
10	1119 129 0905	1	Junta de vedação	Junta	Gasket
11	1119 121 4701	1	Membrana de regulagem	Membrana reguladora	Metering diaphragm
12	1119 121 0803	1	Tampa de fechamento	Tapa de cierre	End cover
13	1119 122 7200	4	Parafuso cilíndrico	Tornillo cilíndrico	Pan head screw
14	1119 122 3600	2	Anel de vedação	Anillo de junta	Sealing ring
15	1119 122 3004	2	Mola	Resorte	Spring
16	1119 122 6602	2	Parafuso de regulagem	Tornillo de ajuste	High speed adjustment screw
17	1119 122 3003	1	Mola	Resorte	Spring
18	1119 122 6201	1	Parafuso de encosto da marcha lenta	Tornillo de tope del ralenti	Idle speed adjustment screw
19	1119 120 7102	1	Eixo de estrangulamento com alavanca	Eje de estrangulación con palanca	Throttle shaft with lever
20	1119 121 3301	1	Borboleta de estrangulamento	Válvula de estrangulación	Throttle shutter
21	1119 122 7102	1	Parafuso	Tornillo	Screw
22	1119 122 3201	1	Mola com haste	Resorte con patas	Torsion spring
23	1119 121 2801	1	Tala	Elemento de fijación	Strap
24	1119 122 7210	1	Parafuso cilíndrico	Tornillo cilíndrico	Pan head screw
25	1119 121 7801	1	Tela	Tamiz	Strainer
26	1119 121 4801	1	Membrana da bomba	Membrana de la bomba	Pump diaphragm
27	1119 129 0910	1	Junta de vedação	Junta	Gasket
28	1119 121 0802	1	Tampa de fechamento	Tapa de cierre	End cover
29	1119 122 7205	3	Parafuso cilíndrico	Tornillo cilíndrico	Pan head screw
	1119 007 1062	1	Jogo peças do carburador □ 2, 10, 11, 26, 27	Juego de piezas del carburador □ 2, 10, 11, 26, 27	Set of carburetor parts □ 2, 10, 11, 26, 27
	1119 007 1066	1	Jogo peças do carburador □ 2, 5, 6, 8, 10, 11, 25 - 27	Juego de piezas del carburador □ 2, 5, 6, 8, 10, 11, 25 - 27	Set of carburetor parts □ 2, 5, 6, 8, 10, 11, 25 - 27

(1) MS 381, (2) MS 381-N, (3) MS 381-Z

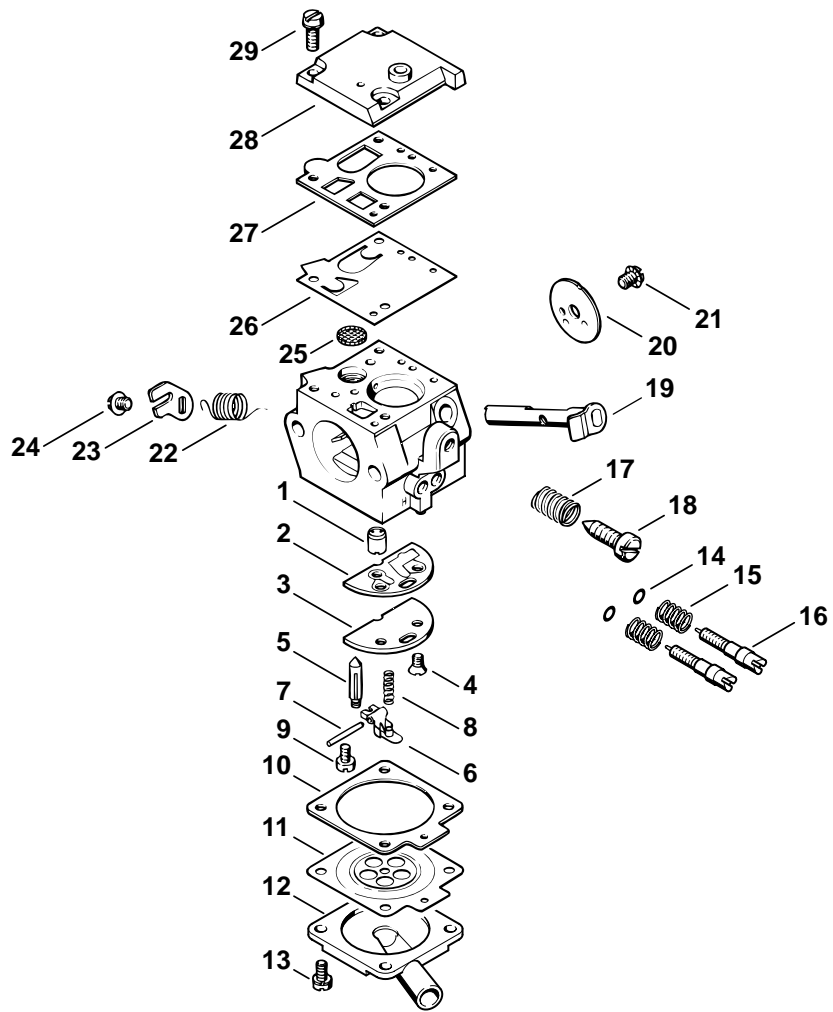

215ET009 TG

Illustration L

Carburador Bing 48A125A

Carburador Bing 48A125A

Carburetor Bing 48A125A

Fig N°	Código	Qtd.	Denominação	Denominación	Part Name
	1119 120 0651	1	Carburador Bing 48A125A Disponível somente no Brasil (1) □ 1 - 29	Carburador Bing 48A125A disponible únicamente en Brasil (1) □ 1 - 29	Carburetor Bing 48A125A available in Brazil only (1) □ 1 - 29
1	1119 121 5402	1	Injetor da válvula (1)	Surtidor (1)	Valve jet (1)
2	1119 129 0900	1	Junta de vedação (1)	Junta (1)	Gasket (1)
3	1119 121 7402	1	Placa Disponível somente no Brasil (1)	Placa disponible únicamente en Brasil (1)	Plate available in Brazil only (1)
4	1119 122 7900	2	Parafuso de cabeça escareada (1)	Tornillo avellanado (1)	Countersunk screw (1)
5	1110 121 5100	1	Agulha de admissão (1)	Aguja de admisión (1)	Inlet needle (1)
6	1119 121 5001	1	Alavanca de regulagem de admissão (1)	Palanca reguladora de admisión (1)	Inlet control lever (1)
7	1119 121 9200	1	Eixo (1)	Eje (1)	Spindle (1)
8	1119 122 3001	1	Mola (1)	Resorte (1)	Spring (1)
9	1119 122 7101	1	Parafuso (1)	Tornillo (1)	Screw (1)
10	1119 129 0905	1	Junta de vedação (1)	Junta (1)	Gasket (1)
11	1119 121 4701	1	Membrana de regulagem (1)	Membrana reguladora (1)	Metering diaphragm (1)
12	1119 121 0803	1	Tampa de fechamento (1)	Tapa de cierre (1)	End cover (1)
13	1119 122 7200	4	Parafuso cilíndrico (1)	Tornillo cilíndrico (1)	Pan head screw (1)
14	1119 122 3600	2	Anel de vedação (1)	Anillo de junta (1)	Sealing ring (1)
15	1119 122 3004	2	Mola (1)	Resorte (1)	Spring (1)
16	1119 122 6602	2	Parafuso de regulagem (1)	Tornillo de ajuste (1)	High speed adjustment screw (1)
17	1119 122 3003	1	Mola (1)	Resorte (1)	Spring (1)
18	1119 122 6201	1	Parafuso de encosto da marcha lenta (1)	Tornillo de tope del ralenti (1)	Idle speed adjustment screw (1)
19	1119 120 7102	1	Eixo de estrangulamento com alavanca (1)	Eje de estrangulación con palanca (1)	Throttle shaft with lever (1)
20	1119 121 3301	1	Borboleta de estrangulamento (1)	Válvula de estrangulación (1)	Throttle shutter (1)
21	1119 122 7102	1	Parafuso (1)	Tornillo (1)	Screw (1)
22	1119 122 3201	1	Mola com haste (1)	Resorte con patas (1)	Torsion spring (1)
23	1119 121 2801	1	Tala (1)	Elemento de fijación (1)	Strap (1)
24	1119 122 7210	1	Parafuso cilíndrico (1)	Tornillo cilíndrico (1)	Pan head screw (1)
25	1119 121 7801	1	Tela (1)	Tamiz (1)	Strainer (1)
26	1119 121 4801	1	Membrana da bomba (1)	Membrana de la bomba (1)	Pump diaphragm (1)
27	1119 129 0910	1	Junta de vedação (1)	Junta (1)	Gasket (1)
28	1119 121 0802	1	Tampa de fechamento (1)	Tapa de cierre (1)	End cover (1)
29	1119 122 7205	3	Parafuso cilíndrico (1)	Tornillo cilíndrico (1)	Pan head screw (1)
	1119 007 1062	1	Jogo peças do carburador (1) □ 2, 10, 11, 26, 27	Juego de piezas del carburador (1) □ 2, 10, 11, 26, 27	Set of carburetor parts (1) □ 2, 10, 11, 26, 27
	1119 007 1066	1	Jogo peças do carburador (1) □ 2, 5, 6, 8, 10, 11, 25 - 27	Juego de piezas del carburador (1) □ 2, 5, 6, 8, 10, 11, 25 - 27	Set of carburetor parts (1) □ 2, 5, 6, 8, 10, 11, 25 - 27

(1) MS 381, (2) MS 381-N, (3) MS 381-Z

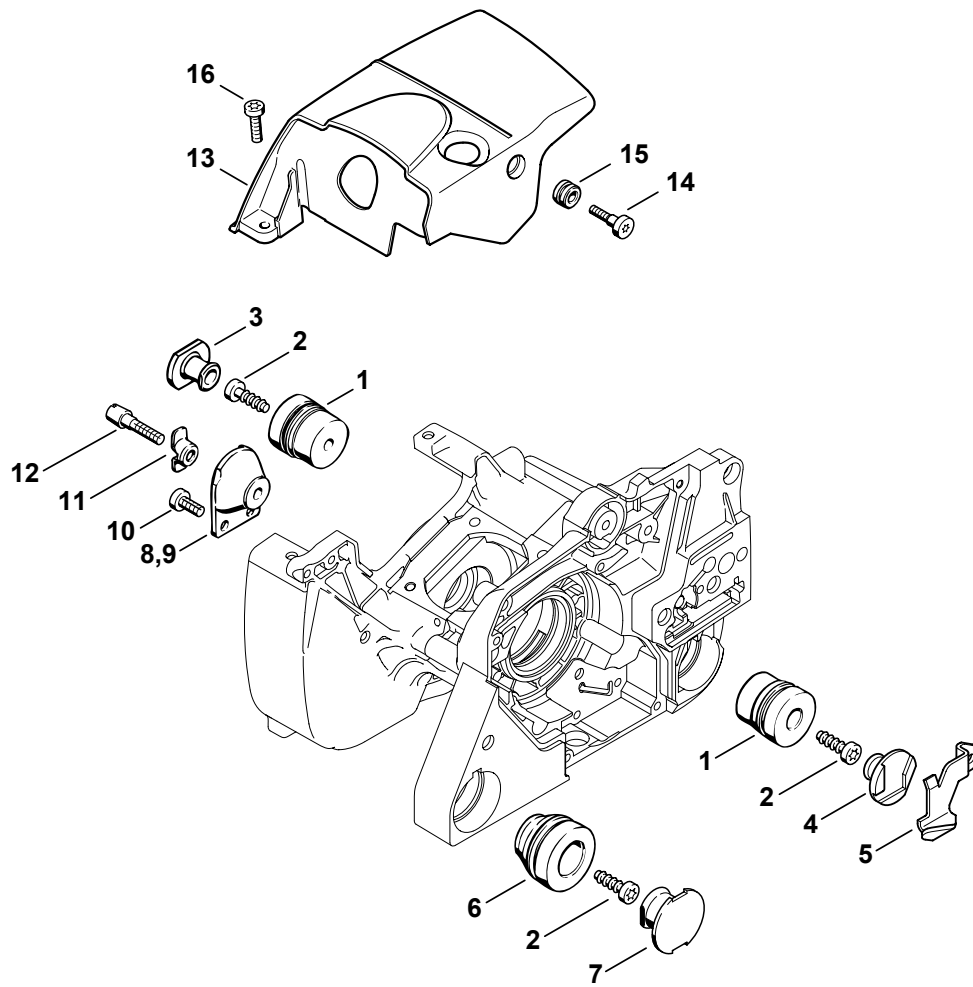

538ET009 SC

Illustration M

Sistema AV, Cobertura

Systema AV, Cubierta

AV system, Shroud

Fig N°	Código	Qty.	Denominação	Denominación	Part Name
1	1121 790 9912	2	Amortecedor	Silentblock	Annular buffer
2	9074 478 4435	3	Parafuso IS-P6x19	Tornillo para chapa IS-P6x19	Pan head self-tapping screw IS-P6x19
3	1119 791 7306	1	Bujão	Tapón	Plug
4	1119 791 7300	1	Bujão	Tapón	Plug
5	1119 656 7701	1	Segurança da corrente	Pieza retenida de cadena	Chain catcher
6	1121 790 9909	1	Amortecedor	Silentblock	Annular buffer
7	1125 791 7306	1	Bujão	Tapon	Plug
8	1118 790 9930	1	Amortecedor	Silentblock	Annular buffer
9	1119 790 9901	1	Amortecedor PRC (2)	Silentblock PRC (2)	Annular buffer PRC (2)
10	9022 341 0960	2	Parafuso IS-M5x12	Tornillo cilíndrico IS-M5x12	Spline screw IS-M5x12
11	1121 791 1200	1	Encosto limitador	Pieza de seguridad	Retainer
12	1121 791 6105	1	Parafuso cilíndrico	Tornillo cilíndrico	Pan head screw
13	1119 084 0904	1	Cobertura	Cubierta	Shroud
14	1124 084 8700	1	Parafuso com colar	Tornillo con collar	Collar screw
15	1124 084 8900	1	Anel	Anillo	Ring
16	9022 341 1010	2	Parafuso IS-M5x18	Tornillo cilíndrico IS-M5x18	Spline screw IS-M5x18

(1) MS 381, (2) MS 381-N, (3) MS 381-Z

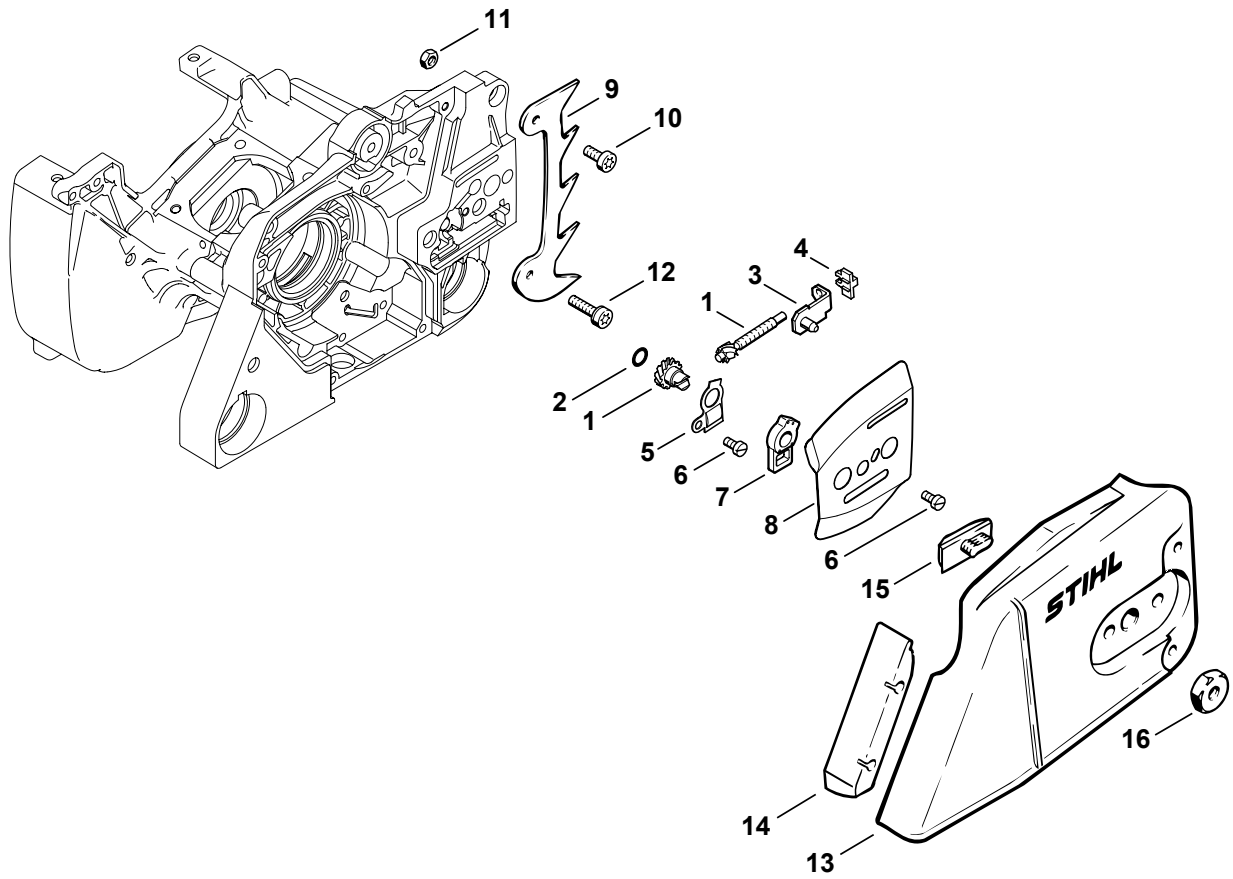

538ET000 SC

Illustration N

Illustration N			Dispositivo tensor da corrente	Dispositivo tensor de la cadena	Chain tensioner
Fig N°	Código	Qtd.	Denominação	Denominación	Part Name
1	1125 007 1021	1	Jogo roda dentada/parafuso tensor □ 2	Juego engranaje/tornillo tensor □ 2	Spur gear / chain adjusting screw kit □ 2
2	9646 945 0490	1	Anel de vedação redondo 7x1	Anillo de junta circular 7x1,5	O-ring 7x1.5
3	1125 640 1900	1	Corrediça tensora	Pasador tensor	Tensioner slide
4	1125 664 1400	1	Peça de pressão	Pieza de apriete	Thrust pad
5	1122 664 2200	1	Chapa defletora	Chapa de protección	Cover plate
6	9041 216 0630	2	Parafuso cilíndrico com fenda M4x8	Tornillo cilíndrico M4x8	Pan head screw M4x8
7	1122 664 4500	1	Apoio	Soporte	Support
8	1119 664 1000	1	Chapa lateral interna	Chapa lateral interior	Inner side plate
9	1128 664 0500	1	Batente de garras	Garra de tope	Bumper spike
10	9022 341 0960	1	Parafuso IS-M5x12	Tornillo cilíndrico IS-M5x12	Spline screw IS-M5x12
11	9214 320 0700	1	Porca de segurança M5	Tuerca de seguridad M 5	Lock nut M5
12	9022 341 1019	1	Parafuso IS-M5x20	Tornillo cilíndrico IS-M5x20	Spline screw IS-M5x20
13	1128 640 1706	1	Tampa do pinhão da corrente □ 14, 15	Tapa del piñón de cadena □ 14, 15	Chain sprocket cover □ 14, 15
14	1125 656 1501		Peça de sujeição	Protector	Guard
15	1121 648 6610	1	Prisma deslizante	Listón de deslizamiento	Bumper strip
16	0000 955 0801	2	Porca sextavada M8	Tuerca hexagonal M8	Collar nut M8

(1) MS 381, (2) MS 381-N, (3) MS 381-Z

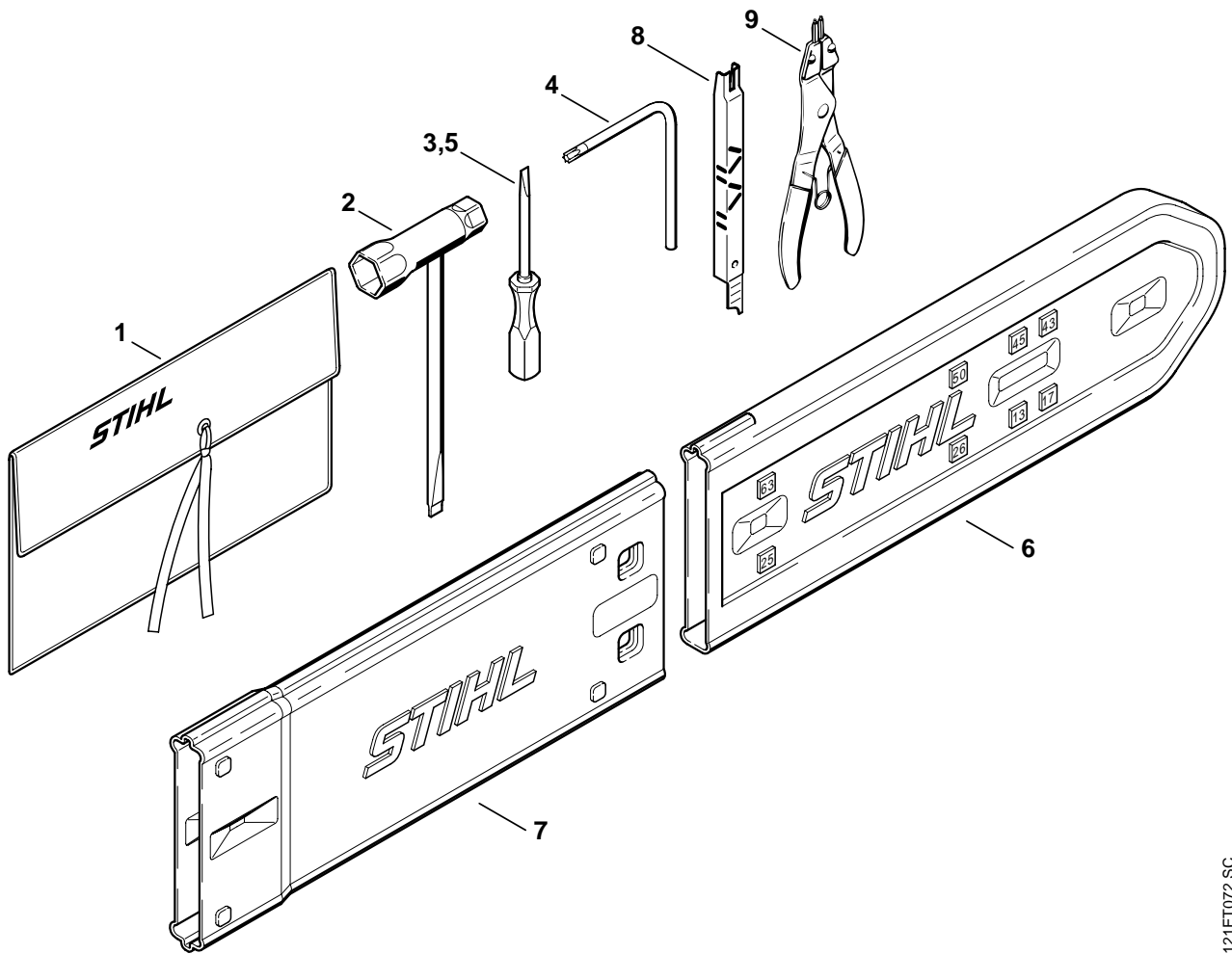

121ET072 SC

Illustration O

Ferramentas, Acessórios
especiaisHerramientas, Accesorios
extra

Tools, Extras

Fig Nº	Código	Qtd.	Denominação	Denominación	Part Name
	1121 890 1400	1	Jogo de ferramentas □ 1 - 4	Juego de herramientas □ 1 - 4	Tool kit □ 1 - 4
1	0000 891 0801	1	Bolsa de ferramentas (ND)	Bolsa para heramientas (ND)	Tool roll (ND)
2	1129 890 3401	1	Chave combinada	Llave universal	Combination wrench
3	0000 890 2300	1	Chave de fenda (ND)	Destornillador (ND)	Screwdriver (ND)
4	0812 370 1000	1	Chave T27x120x70	Destornillador T27x120x70	Screwdriver T27x120x70
5	0000 890 2305	1	Chave de fenda Disponível somente no Brasil	Destornillador disponible únicamente en Brasil	Screwdriver available in Brazil only
6	0000 792 9129	1	Proteção da corrente	Guardacadena	Chain scabbard
7	0000 792 9132	1	Prolongador da prot. da corrente a 63 cm (B)	Prolongación del guardacadena a 63 cm (B)	Chain scabbard extension up to 63 cm (B)
8	1110 893 4000	1	Calibrador da corrente (B)	Calibre de limado (B)	Filing gauge (B)
9	5910 893 1805	1	Alicate (B) (ND)	Pinzas (B) (ND)	Circlip pliers (B) (ND)

(1) MS 381, (2) MS 381-N, (3) MS 381-Z

Impreso en papel blanqueado sin cloro
Impresso em papel branqueado sem cloro
Printed on chlorine-free paper

BR Explicação dos símbolos

- = inclusive fig. n.
- * = máquinas antigas
- (A) = não ilustrado
- (B) = somente acessórios especiais
- (C) = não mais fornecido pela fábrica
- (D) = não fornecida separadamente
- (1,2...) = diferentes versões
- (ND) = não disponível no Brasil

E Aclaración de símbolos

- = contiene núm. de ilustración
- * = máquinas de ejecución anterior
- (A) = sin ilustración
- (B) = sólo accesorios especiales
- (C) = ya no se suministra de fábrica
- (D) = la pieza suelta no se suministra como repuesto
- (1,2...) = clases de ejecución
- (ND) = no disponible en Brasil

BR Key to symbols

- = including item No.
- * = previous Models
- (A) = not illustrated
- (B) = option
- (C) = no longer available from factory
- (D) = not available as separate item
- (1,2...) = versions available
- (ND) = not available in Brazil